

Mx. PRESSURE RATING: 10Mpa  
 Mx. TEMPERATURE RATING: 350°C

14	N U T	SUS 304	1	
13	SPRING WASHER	SUS 304	1	
12	NAME PLATE	AL	1	
11	HANDLE	ADC 12	1	
10	UPER GLAND	SUS 316	1	
9	PACKING	GRAFOIL	3	
8	LOWER GLAND	SUS 316	1	
7	S T E M	SUS 316	1	+STELLITE
6	BODY	SUS 316	1	
5	N U T	SUS 316	1	
4	PANEL NUT	SUS 316	1	
3	N U T	SUS 316	2	
2	REAR FERRULE	SUS 316	2	
1	FRONT FERRULE	SUS 316	2	
PART NO	NAME OF PART	M A T E R I A L	QNTY	R E M A R K

VUH-6-0	6	5	14	16	67	58	74	7	18.5
T Y P E	D	d	C	E	L	W	H	h	B
注文先	殿								
品 名	VUH-6-0								
部品番号				数 量					
材 質				尺 度	N/S				
作 図 年 月 日				図 番					
主 任	係	製 図		設 計					

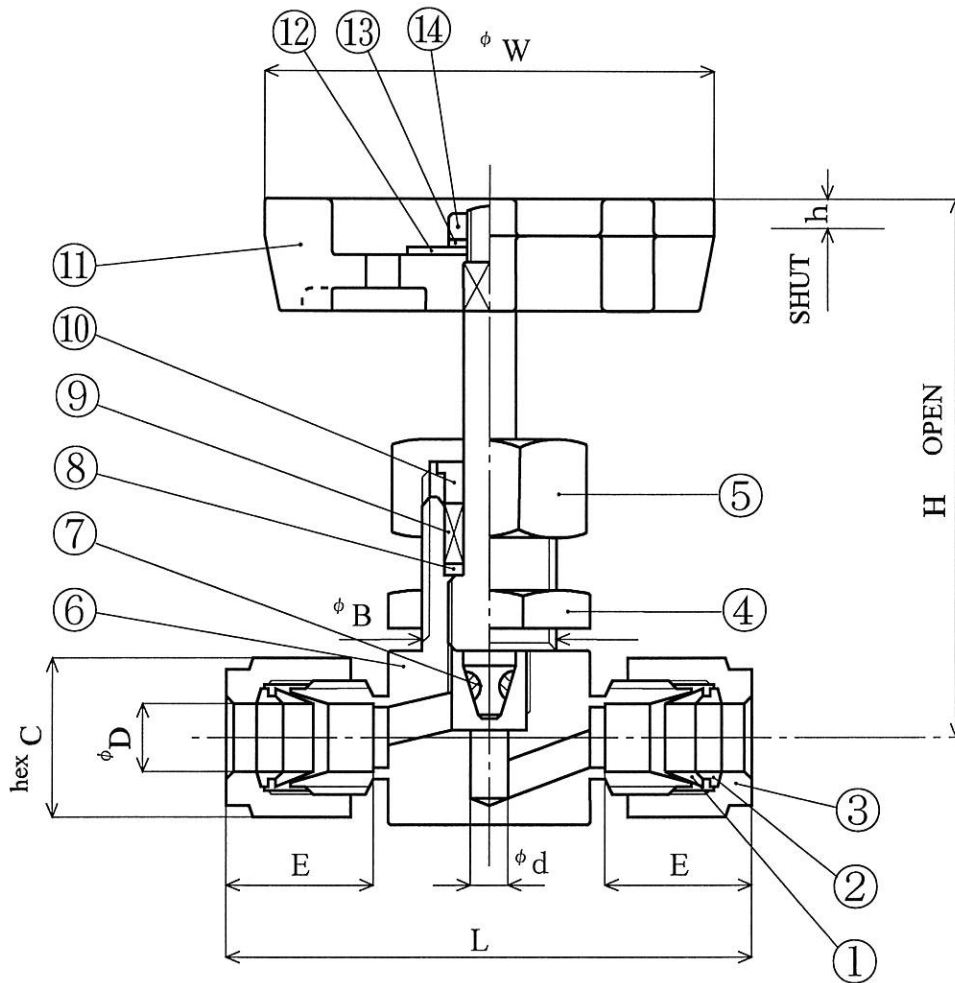

Mx. PRESSURE RATING: 10Mpa  
 Mx. TEMPERATURE RATING: 350°C

14	NUT	SUS 304	1	
13	SPRING WASHER	SUS 304	1	
12	NAME PLATE	AL	1	
11	HANDLE	ADC 12	1	
10	UPER GLAND	SUS 316	1	
9	PACKING	GRAFOIL	3	
8	LOWER GLAND	SUS 316	1	
7	STEM	SUS 316	1	+STELLITE
6	BODY	SUS 316	1	
5	NUT	SUS 316	1	
4	PANEL NUT	SUS 316	1	
3	NUT	SUS 316	2	
2	REAR FERRULE	SUS 316	2	
1	FRONT FERRULE	SUS 316	2	
PART NO	NAME OF PART	MATERIAL	QNTY	REMARK

VUH-8-0	8	5	15.87	17.3	67.4	58	74	7	18.5
TYPE	D	d	C	E	L	W	H	h	B
注文先	殿								
品名	VUH-8-0								
部品番号				数量					
材質				尺度	N/S				
作図年月日				図番					
主任	係	製図		設計					

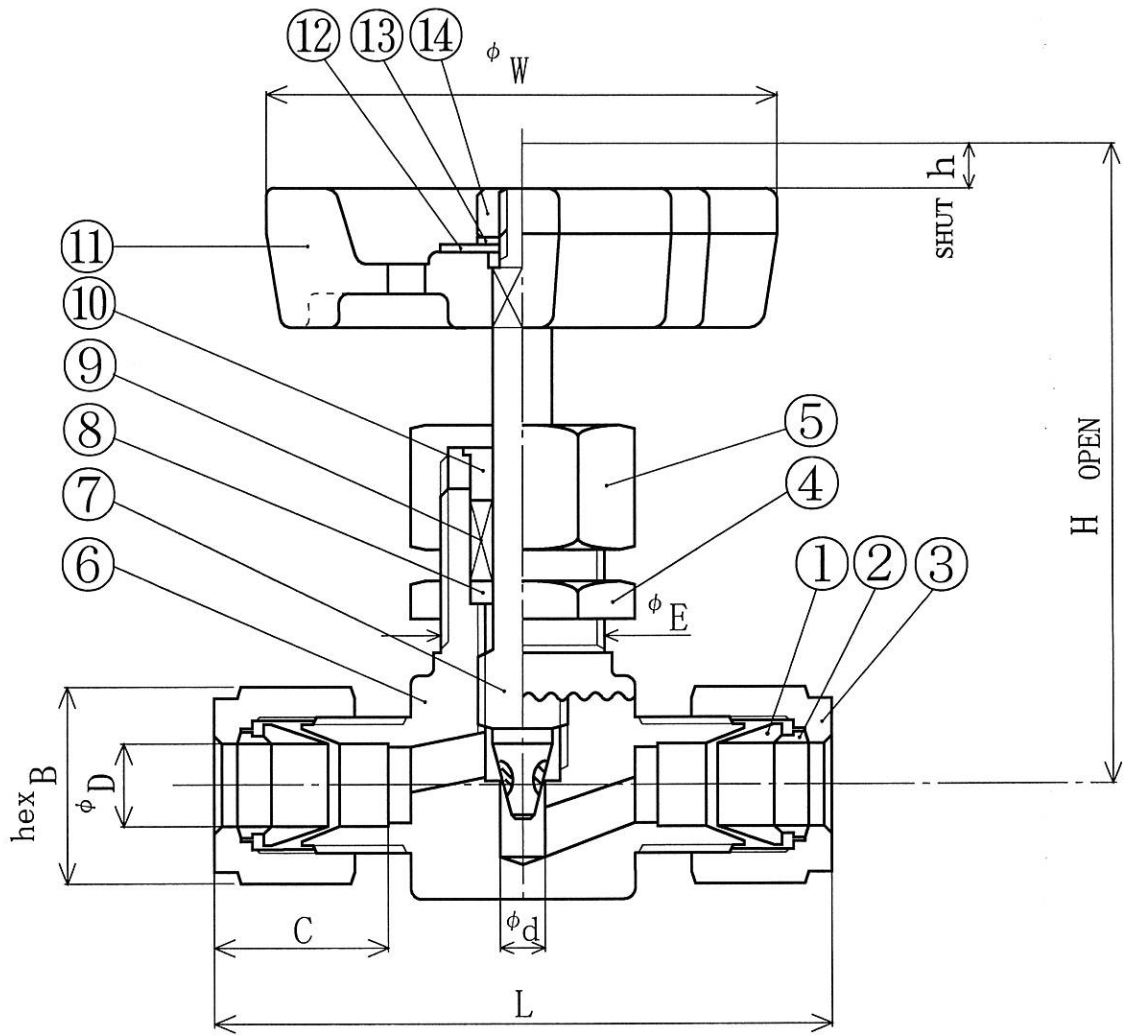

**SPECIFICATION**

Mx. PRESSURE RATING : 10Mpa

Mx. TEMPERATURE RATING : 350°C

14	N U T	SUS 304	1	
13	SPRING WASHER	SUS 304	1	
12	NAME PLATE	AL	1	
11	HANDLE	ADC 12	1	
10	UPER GLAND	SUS 316	1	
9	PACKING	GRAFOIL	4	
8	LOWER GLAND	SUS 316	1	
7	S T E M	SUS 316	1	+STELLITE
6	B O D Y	SUS 316	1	
5	N U T	SUS 316	1	
4	PANEL NUT	SUS 316	1	
3	N U T	SUS 316	2	
2	REAR FERRULE	SUS 316	2	
1	FRONT FERRULE	SUS 316	2	
PART NO	NAME OF PART	M A T E R I A L	QNTY	R E M A R K

VUH-10-0	10	19	6	73	19.3	84	6.5	22.5	68
T Y P E	D	B	d	L	C	H	h	E	W
注文先	殿								
品 名	VUH-10-0								
部品番号				数 量					
材 質				尺 度	N/S				
作 図 年 月 日				図 番					
主任	係	製 図	設 計						

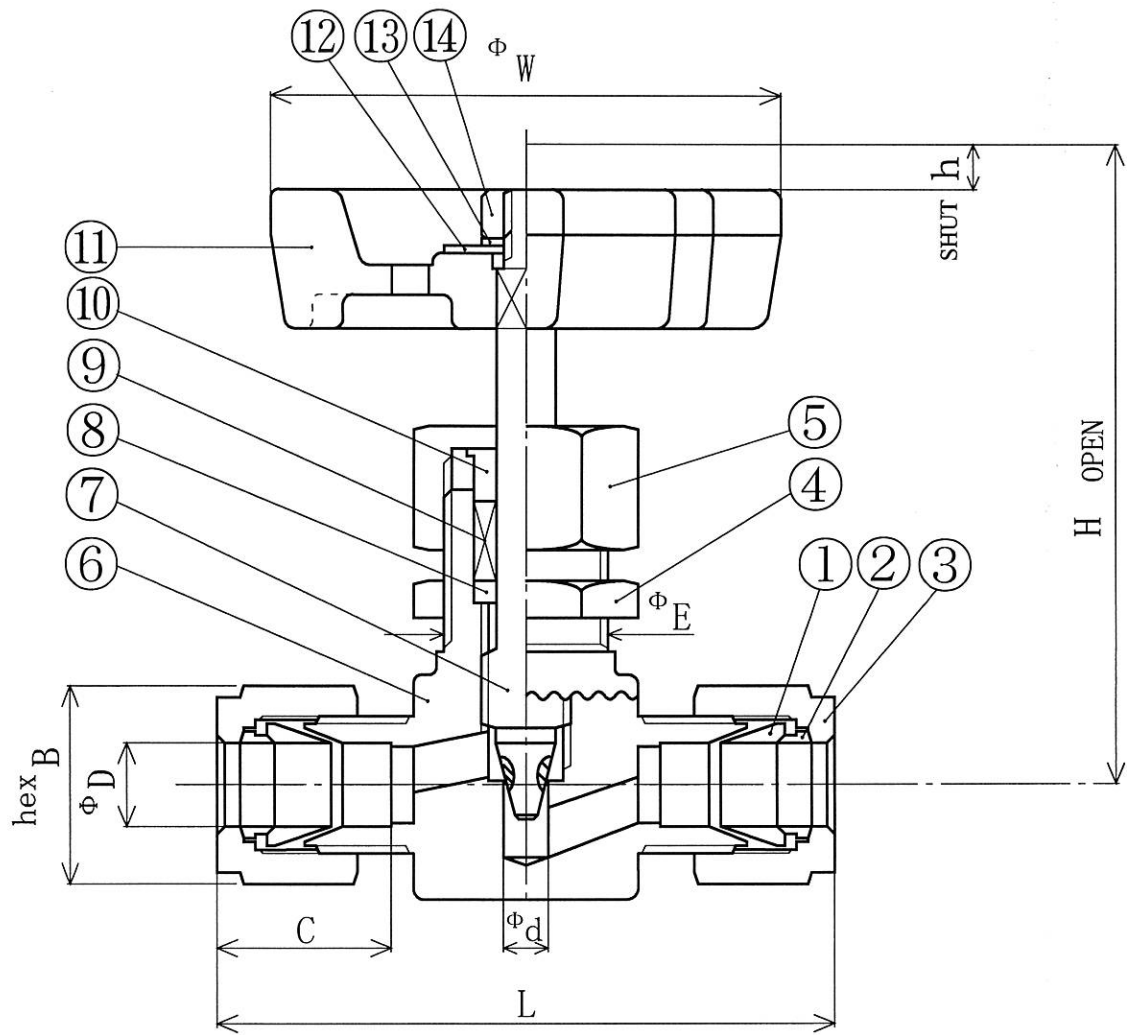

SPECIFICATION

Mx. PRESSURE RATING : 10Mpa  
 Mx. TEMPERATURE RATING : 350°C

14	N U T	SUS 304	1	
13	SPRING WASHER	SUS 304	1	
12	NAME PLATE	AL	1	
11	HANDLE	ADC 12	1	
10	UPER GLAND	SUS 316	1	
9	PACKING	GRAFOIL	4	
8	LOWER GLAND	SUS 316	1	
7	S T E M	SUS 316	1	+STELLITE
6	B O D Y	SUS 316	1	
5	N U T	SUS 316	1	
4	PANEL NUT	SUS 316	1	
3	N U T	SUS 316	2	
2	REAR FERRULE	SUS 316	2	
1	FRONT FERRULE	SUS 316	2	
PART NO	NAME OF PART	M A T E R I A L	QNTY	R E M A R K

VUH-12-0	12	23	6	80	22.7	84	6.5	22.5	68
T Y P E	D	B	d	L	C	H	h	E	W
注文先	殿								
品 名	VUH-12-0								
部品番号				数 量					
材 質				尺 度	N/S				
作 図 年 月 日				図 番					
主任	係	製 図	設 計						

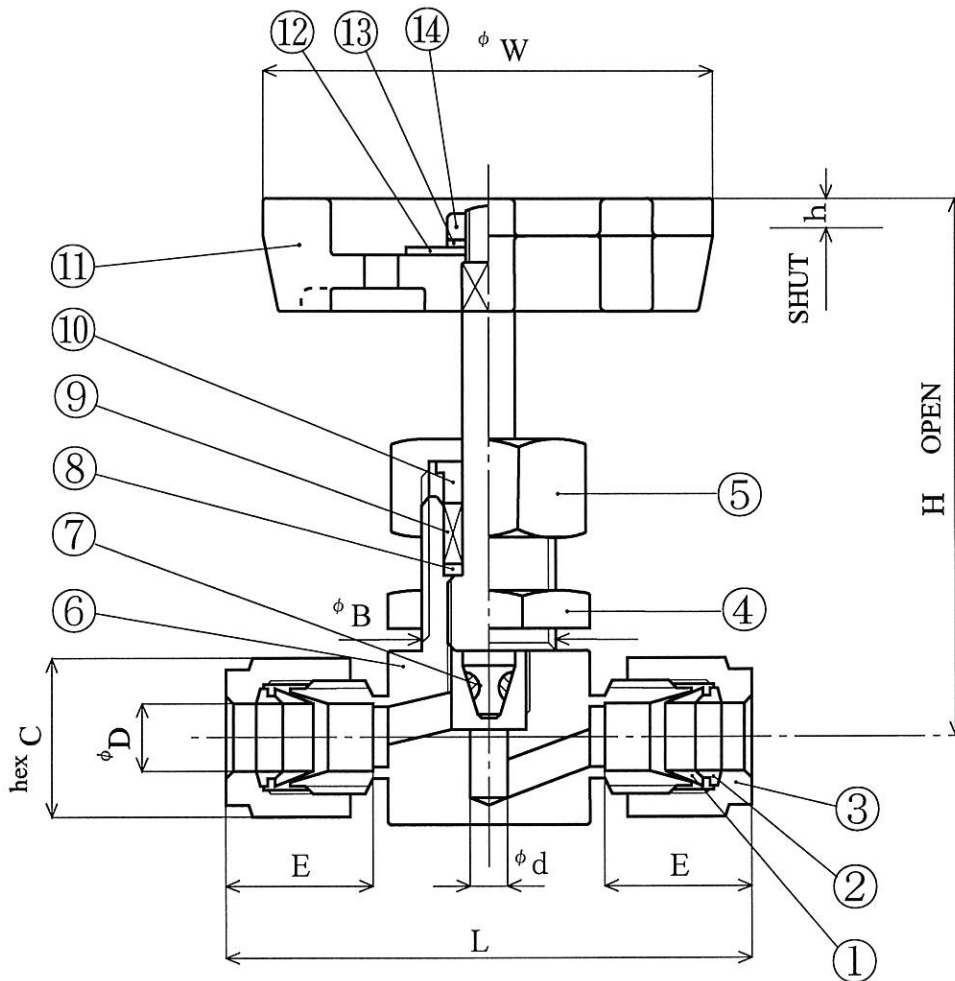

Mx. PRESSURE RATING: 10Mpa  
 Mx. TEMPERATURE RATING: 350°C

14	NUT	SUS 304	1	
13	SPRING WASHER	SUS 304	1	
12	NAME PLATE	AL	1	
11	HANDLE	ADC 12	1	
10	UPER GLAND	SUS 316	1	
9	PACKING	GRAFOIL	3	
8	LOWER GLAND	SUS 316	1	
7	STEM	SUS 316	1	+STELLITE
6	BODY	SUS 316	1	
5	NUT	SUS 316	1	
4	PANEL NUT	SUS 316	1	
3	NUT	SUS 316	2	
2	REAR FERRULE	SUS 316	2	
1	FRONT FERRULE	SUS 316	2	
PART NO	NAME OF PART	MATERIAL	QNTY	REMARK

VUH-02-0	6.35	5	14	16	67	58	74	7	18.5
TYPE	D	d	C	E	L	W	H	h	B
注文先	殿								
品名	VUH-02-0								
部品番号				数量					
材質				尺度	N/S				
作図年月日				図番					
主任	係	製図	設計						

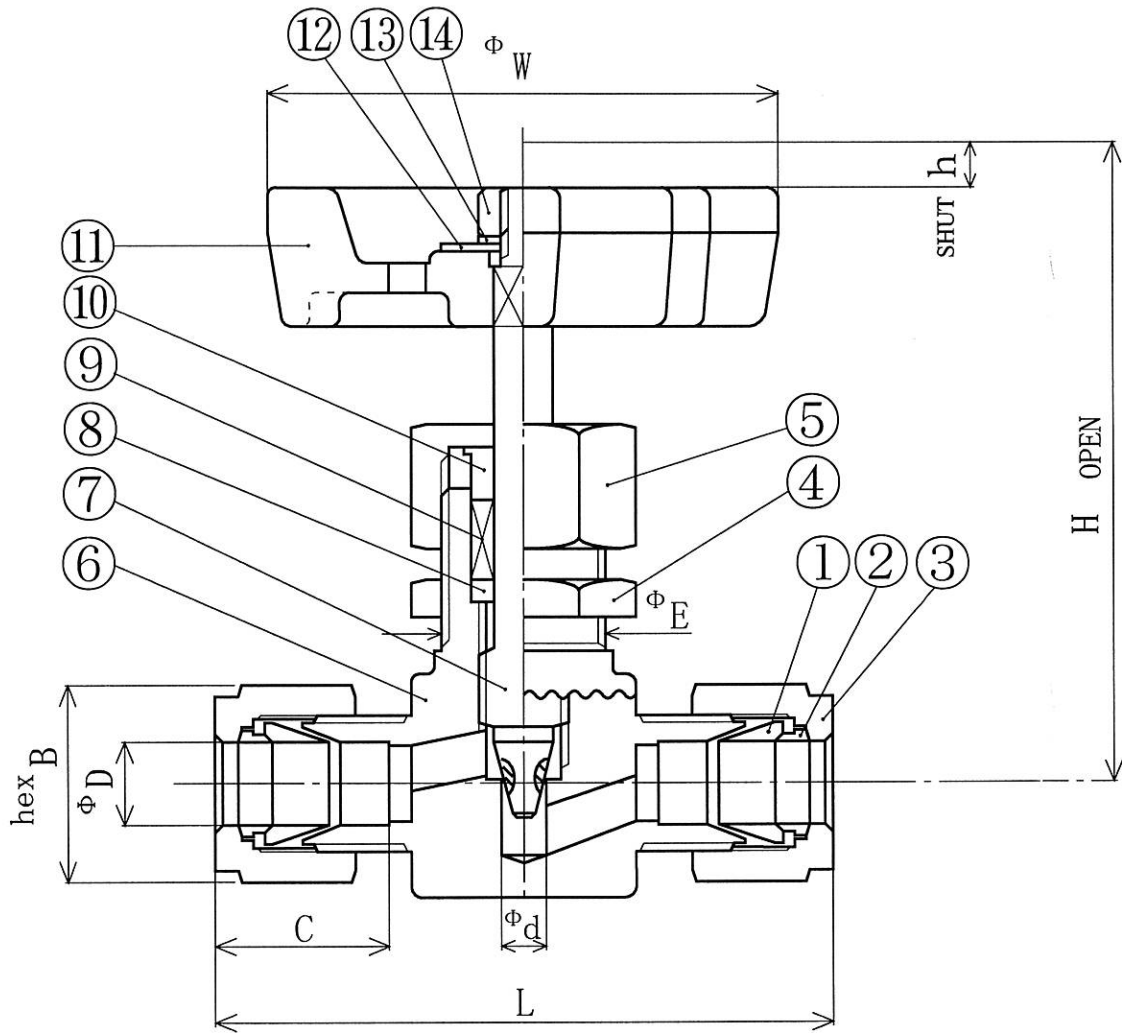

**SPECIFICATION**

Mx. PRESSURE RATING : 10Mpa

Mx. TEMPERATURE RATING : 350°C

14	N U T	SUS 304	1	
13	SPRING WASHER	SUS 304	1	
12	NAME PLATE	AL	1	
11	HANDLE	ADC 12	1	
10	UPER GLAND	SUS 316	1	
9	PACKING	GRAFOIL	4	
8	LOWER GLAND	SUS 316	1	
7	S T E M	SUS 316	1	+STELLITE
6	B O D Y	SUS 316	1	
5	N U T	SUS 316	1	
4	PANEL NUT	SUS 316	1	
3	N U T	SUS 316	2	
2	REAR FERRULE	SUS 316	2	
1	FRONT FERRULE	SUS 316	2	
PART NO	NAME OF PART	M A T E R I A L	QNTY	R E M A R K

VUH-03-0	9.53	17.4	6	70.7	17.7	84	6.5	22.5	68
T Y P E	D	B	d	L	C	H	h	E	W
注文先	殿								
品 名	VUH-03-0								
部品番号				数 量					
材 質				尺 度	N/S				
作 図 年 月 日				図 番					
主任	係	製 図	設 計						

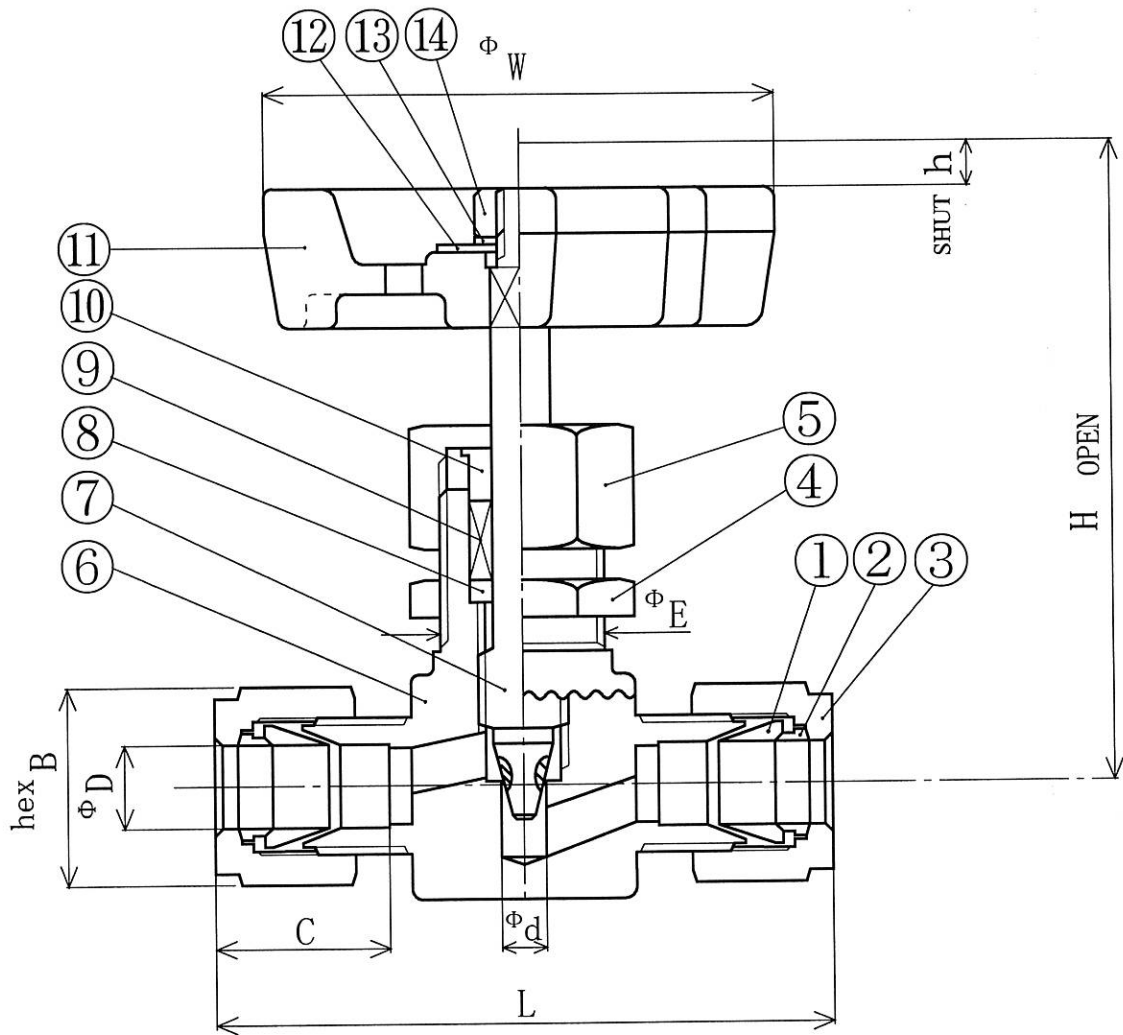

SPECIFICATION

Mx. PRESSURE RATING : 10Mpa  
Mx. TEMPERATURE RATING : 350°C

14	N U T	SUS 304	1	
13	SPRING WASHER	SUS 304	1	
12	NAME PLATE	AL	1	
11	HANDLE	ADC 12	1	
10	UPER GLAND	SUS 316	1	
9	PACKING	GRAFOIL	4	
8	LOWER GLAND	SUS 316	1	
7	S T E M	SUS 316	1	+STELLITE
6	B O D Y	SUS 316	1	
5	N U T	SUS 316	1	
4	PANEL NUT	SUS 316	1	
3	N U T	SUS 316	2	
2	REAR FERRULE	SUS 316	2	
1	FRONT FERRULE	SUS 316	2	
PART NO	NAME OF PART	M A T E R I A L	QNTY	R E M A R K

VUH-04-0	12.7	23	6	80	22.7	84	6.5	22.5	68	
T Y P E	D	B	d	L	C	H	h	E	W	
注文先	殿									
品 名	VUH-04-0									
部品番号				数 量						
材 質				尺 度	N/S					
作 図 年 月 日				図 番						
主任			係			製 図				設 計

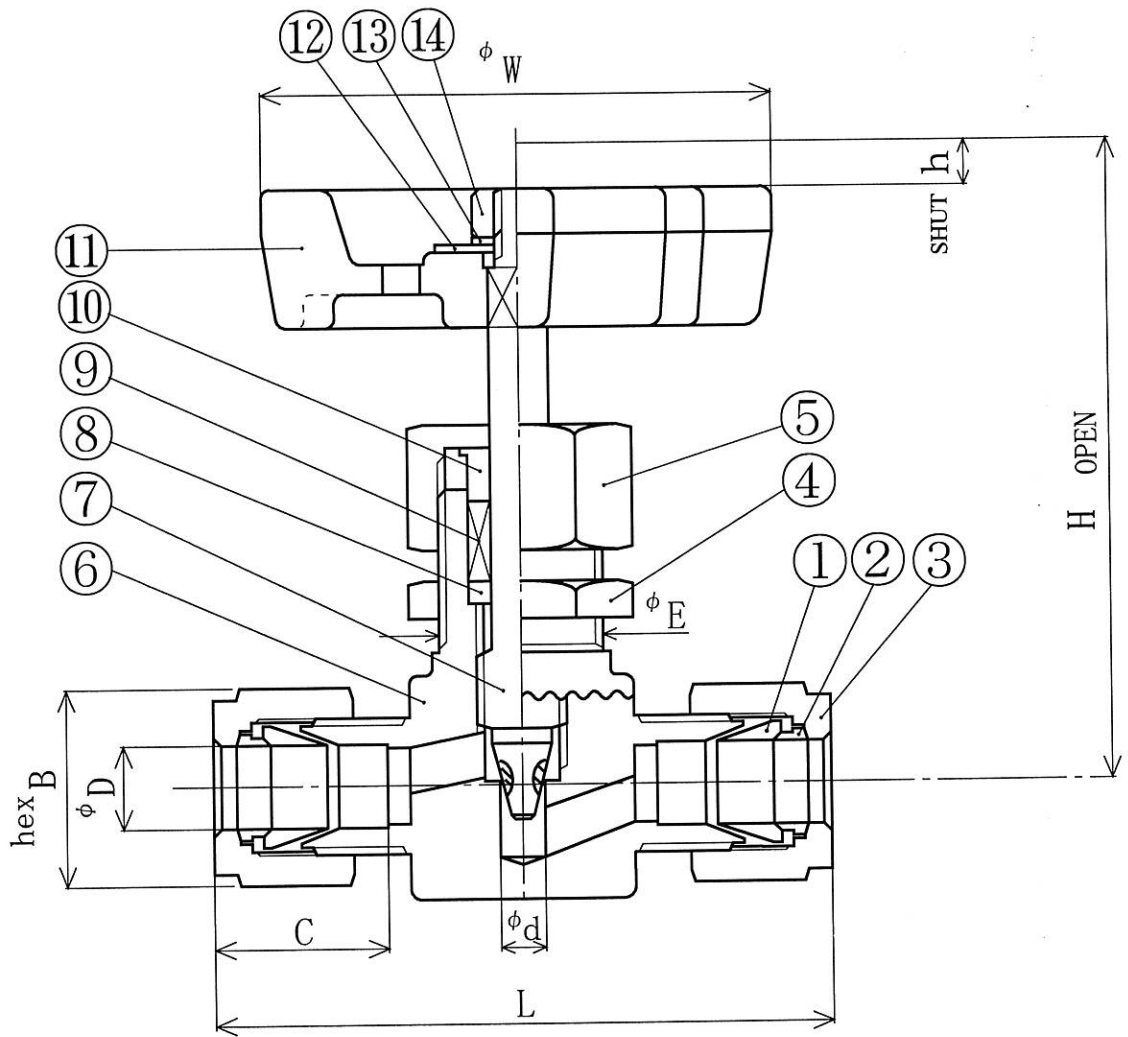

**SPECIFICATION**

Mx. PRESSURE RATING : 10Mpa  
 Mx. TEMPERATURE RATING : 350°C

14	N U T	SUS 304	1	
13	SPRING WASHER	SUS 304	1	
12	NAME PLATE	AL	1	
11	HANDLE	ADC 12	1	
10	UPER GLAND	SUS 316	1	
9	PACKING	GRAFOIL	4	
8	LOWER GLAND	SUS 316	1	
7	S T E M	SUS 316	1	+STELLITE
6	B O D Y	SUS 316	1	
5	N U T	SUS 316	1	
4	PANEL NUT	SUS 316	1	
3	N U T	SUS 316	2	
2	REAR FERRULE	SUS 316	2	
1	FRONT FERRULE	SUS 316	2	
PART NO	NAME OF PART	M A T E R I A L	QNTY	R E M A R K

VUH-10.5-0 10.5 19 6 72.5 19.8 84 6.5 22.5 68

T Y P E D B d L C H h E W

注文先 殿

品 名 VUH-10.5-0

部品番号 数量

材 質 尺 度 N/S

作 図 函 番 年 月 日

主任 係 製 図 設 計



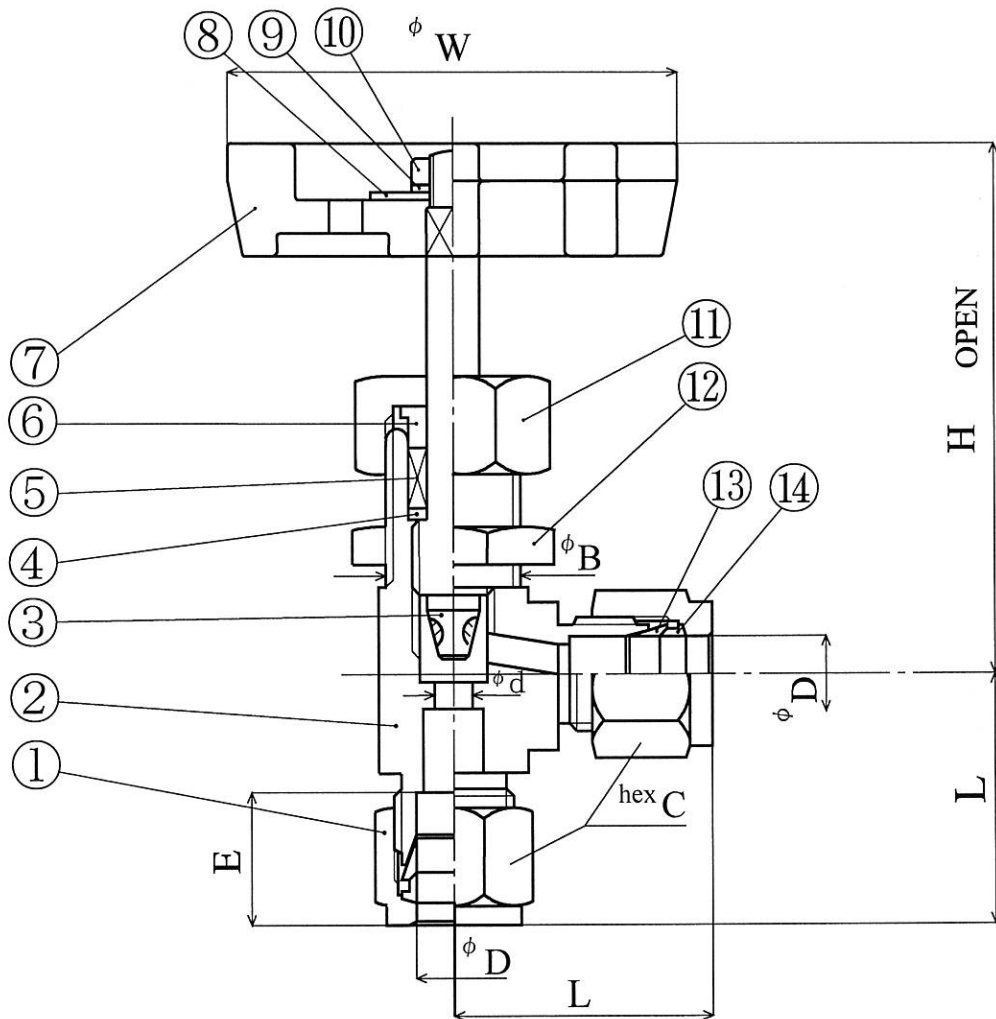

SPECIFICATION

Mx. PRESSURE RATING : 10Mpa  
 Mx. TEMPERATURE RATING : 350°C

14	REAR FERRULE	SUS 316	2	
13	FRONT FERRULE	SUS 316	2	
12	PANEL NUT	SUS 316	1	
11	N U T	SUS 316	1	
10	N U T	SUS 304	1	
9	SPRING WASHER	SUS 304	1	
8	NAME PLATE	AL	1	
7	HAND WHEEL	ADC 12	1	
6	UPER GLAND	SUS 316	1	
5	PACKING	GRAFOIL	3	
4	LOWER GLAND	SUS 316	1	
3	S T E M	SUS 316	1	+STELLITE
2	B O D Y	SUS 316	1	
1	N U T	SUS 316	2	
PART NO	NAME OF PART	M A T E R I A L	QNTY	R E M A R K

VLH-6-0	6	5	33	71	14	16	18.5	58	
T Y P E	D	d	L	H	C	E	B	W	
注文先	殿								
品 名	VLH-6-0								
部品番号				数 量					
材 質				尺 度	N/S				
作 図 年 月 日				図 番					
主任	係	製 図	設 計						

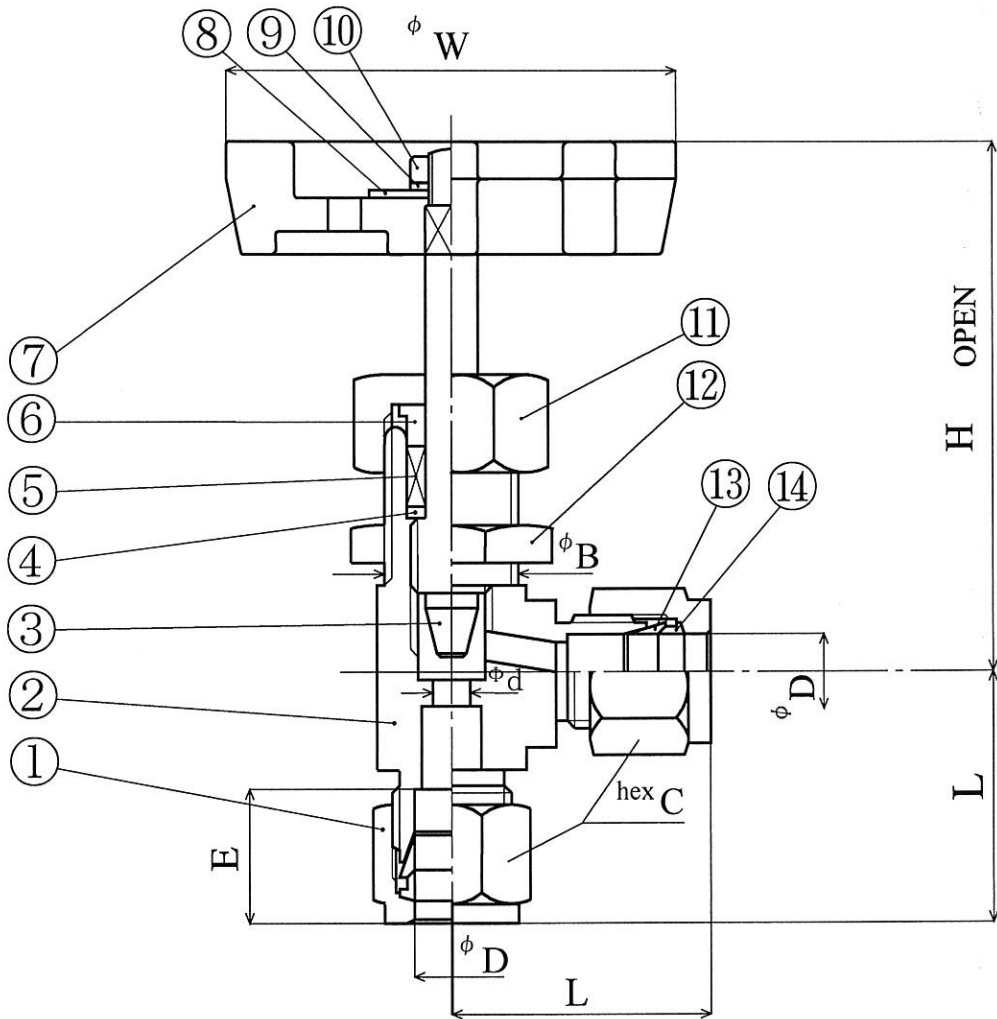

SPECIFICATION

Mx. PRESSURE RATING : 10Mpa  
 Mx. TEMPERATURE RATING : 350°C

14	REAR FERRULE	SUS 316	2	
13	FRONT FERRULE	SUS 316	2	
12	PANEL NUT	SUS 316	1	
11	NUT	SUS 316	1	
10	NUT	SUS 304	1	
9	SPRING WASHER	SUS 304	1	
8	NAME PLATE	AL	1	
7	HAND WHEEL	ADC 12	1	
6	UPER GLAND	SUS 316	1	
5	PACKING	GRAFOIL	3	
4	LOWER GLAND	SUS 316	1	
3	STEM	SUS 316	1	
2	BODY	SUS 316	1	
1	NUT	SUS 316	2	
PART NO	NAME OF PART	MATERIAL	QNTY	REMARK

VLH-8-0	8	5	33	71	14	17.3	18.5	58	
TYPE	D	d	L	H	C	E	B	W	
注文先	殿								
品名	VLH-8-0								
部品番号				数量					
材質				尺度	N/S				
作図年月日				図番					
主任	係	製図	設計						

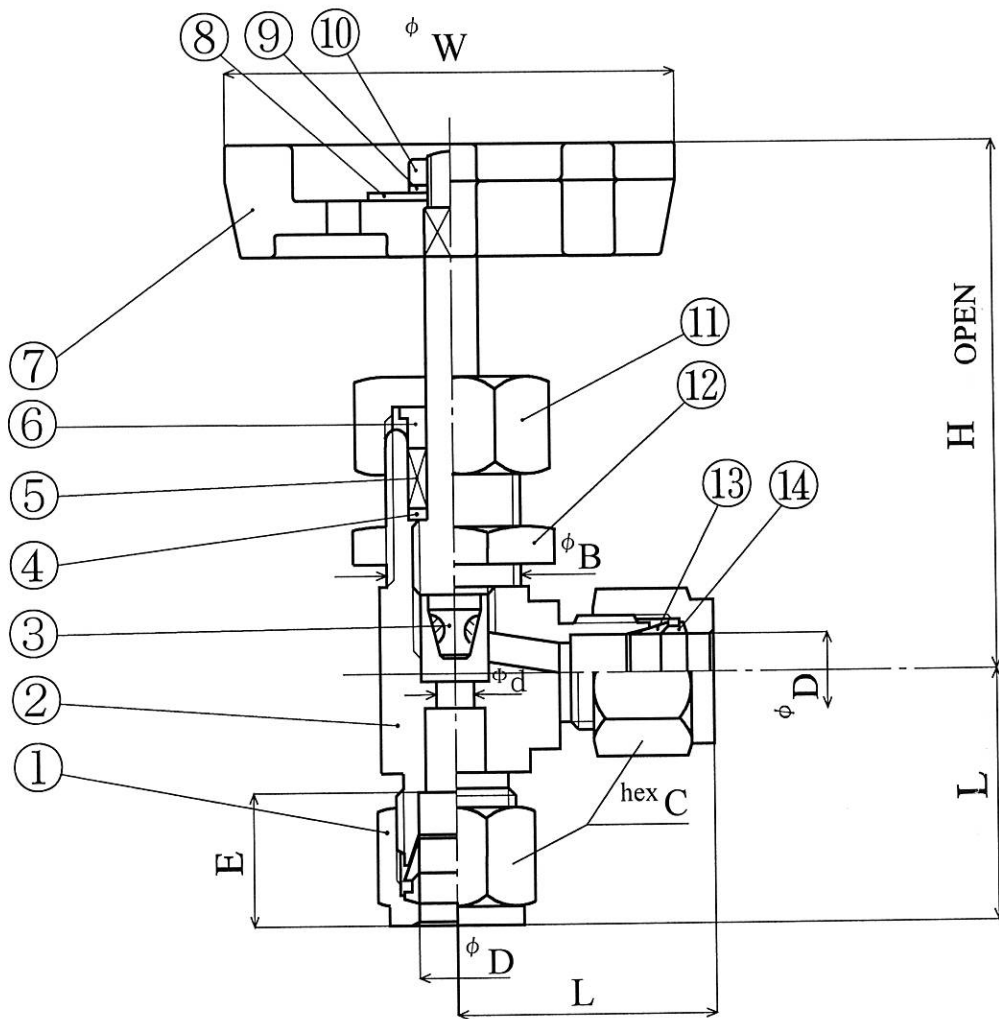

SPECIFICATION

Mx. PRESSURE RATING : 10Mpa  
 Mx. TEMPERATURE RATING : 350°C

14	REAR FERRULE	SUS 316	2	
13	FRONT FERRULE	SUS 316	2	
12	PANEL NUT	SUS 316	1	
11	NUT	SUS 316	1	
10	NUT	SUS 304	1	
9	SPRING WASHER	SUS 304	1	
8	NAME PLATE	AL	1	
7	HAND WHEEL	ADC 12	1	
6	UPER GLAND	SUS 316	1	
5	PACKING	GRAFOIL	3	
4	LOWER GLAND	SUS 316	1	
3	STEM	SUS 316	1	+STELLITE
2	BODY	SUS 316	1	
1	NUT	SUS 316	2	
PART NO	NAME OF PART	MATERIAL	QNTY	REMARK

VLH-10-0	10	5	35.5	71	19	19.3	18.5	58	
TYPE	D	d	L	H	C	E	B	W	
注文先	殿								
品名	VLH-10-0								
部品番号					数量				
材質					尺度	N/S			
作図年月日					図番				
主任	係	製図	設計						

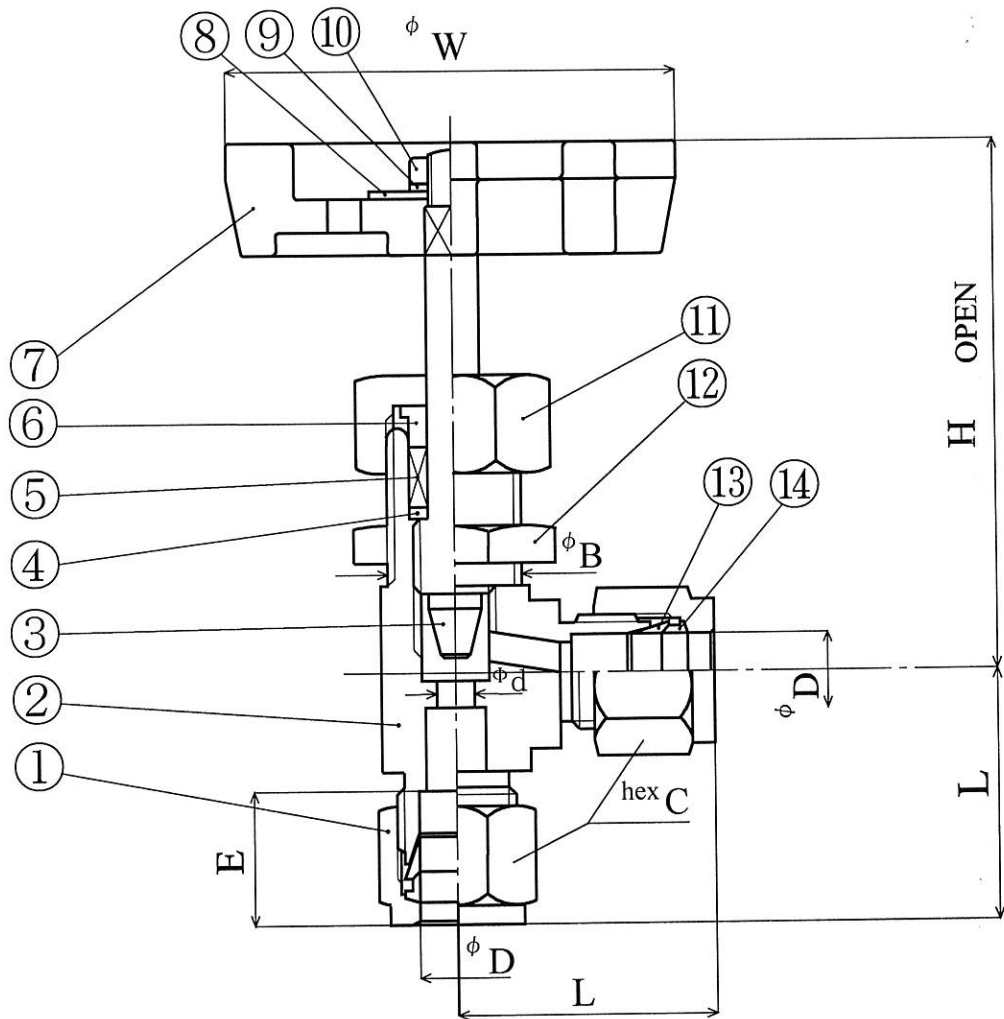

SPECIFICATION

Mx. PRESSURE RATING : 10Mpa  
Mx. TEMPERATURE RATING : 350°C

14	REAR FERRULE	SUS 316	2	
13	FRONT FERRULE	SUS 316	2	
12	PANEL NUT	SUS 316	1	
11	NUT	SUS 316	1	
10	NUT	SUS 304	1	
9	SPRING WASHER	SUS 304	1	
8	NAME PLATE	AL	1	
7	HAND WHEEL	ADC 12	1	
6	UPPER GLAND	SUS 316	1	
5	PACKING	GRAFOIL	3	
4	LOWER GLAND	SUS 316	1	
3	STEM	SUS 316	1	
2	BODY	SUS 316	1	
1	NUT	SUS 316	2	
PART NO	NAME OF PART	MATERIAL	QNTY	REMARK

VLH-12-0	12	5	39	71	23	22.7	18.5	58
TYPE	D	d	L	H	C	E	B	W
注文先	殿							
品名	VLH-12-0							
部品番号				数量				
材質				尺度	N/S			
作図年月日				図番				
主任	係	製図	設計					

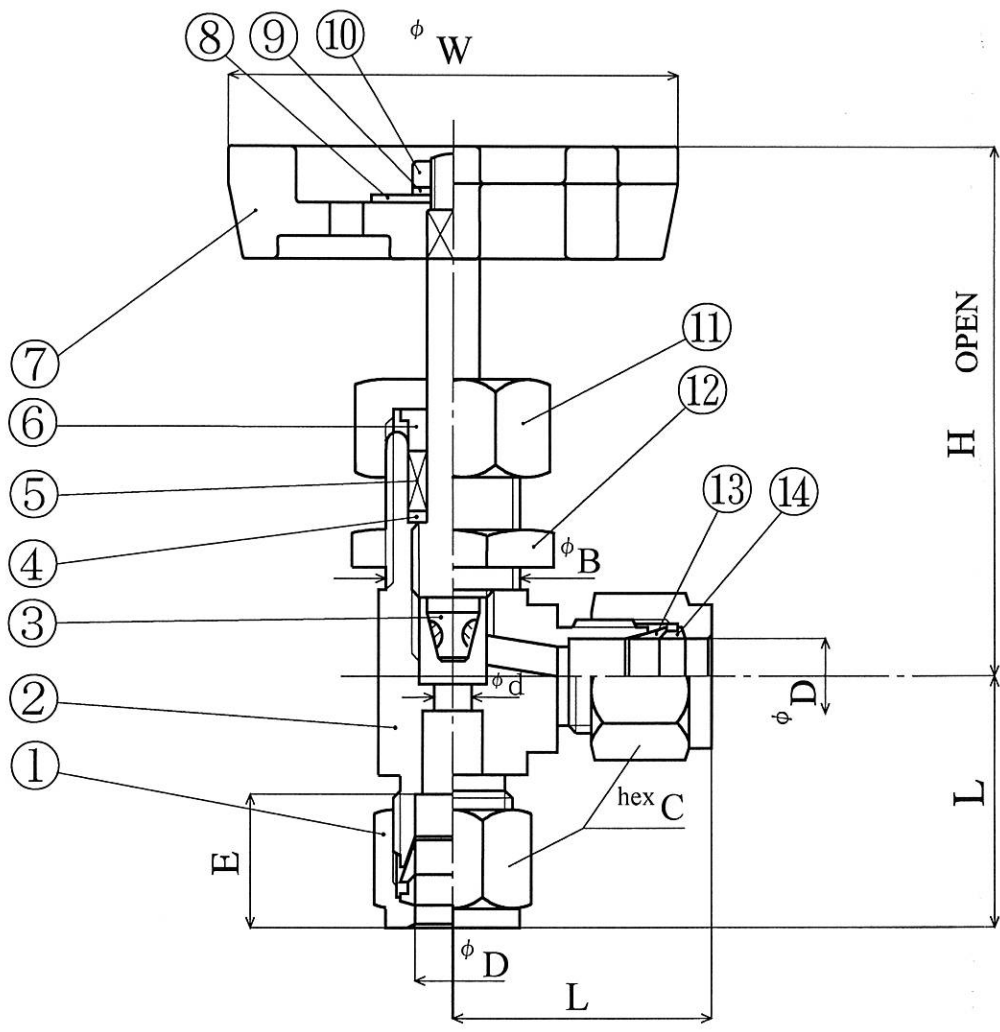

SPECIFICATION

Mx. PRESSURE RATING : 10Mpa  
 Mx. TEMPERATURE RATING : 350°C

14	REAR FERRULE	SUS 316	2	
13	FRONT FERRULE	SUS 316	2	
12	PANEL NUT	SUS 316	1	
11	NUT	SUS 316	1	
10	NUT	SUS 304	1	
9	SPRING WASHER	SUS 304	1	
8	NAME PLATE	AL	1	
7	HAND WHEEL	ADC 12	1	
6	UPPER GLAND	SUS 316	1	
5	PACKING	GRAFOIL	3	
4	LOWER GLAND	SUS 316	1	
3	STEM	SUS 316	1	+STELLITE
2	BODY	SUS 316	1	
1	NUT	SUS 316	2	
PART NO	NAME OF PART	MATERIAL	QNTY	REMARK

VLH-02-0	6.35	5	33	71	14	16	18.5	58	
TYPE	D	d	L	H	C	E	B	W	
注文先	殿								
品名	VLH-02-0								
部品番号				数量					
材質				尺度	N/S				
作図年月日				図番					
主任	係	製図		設計					

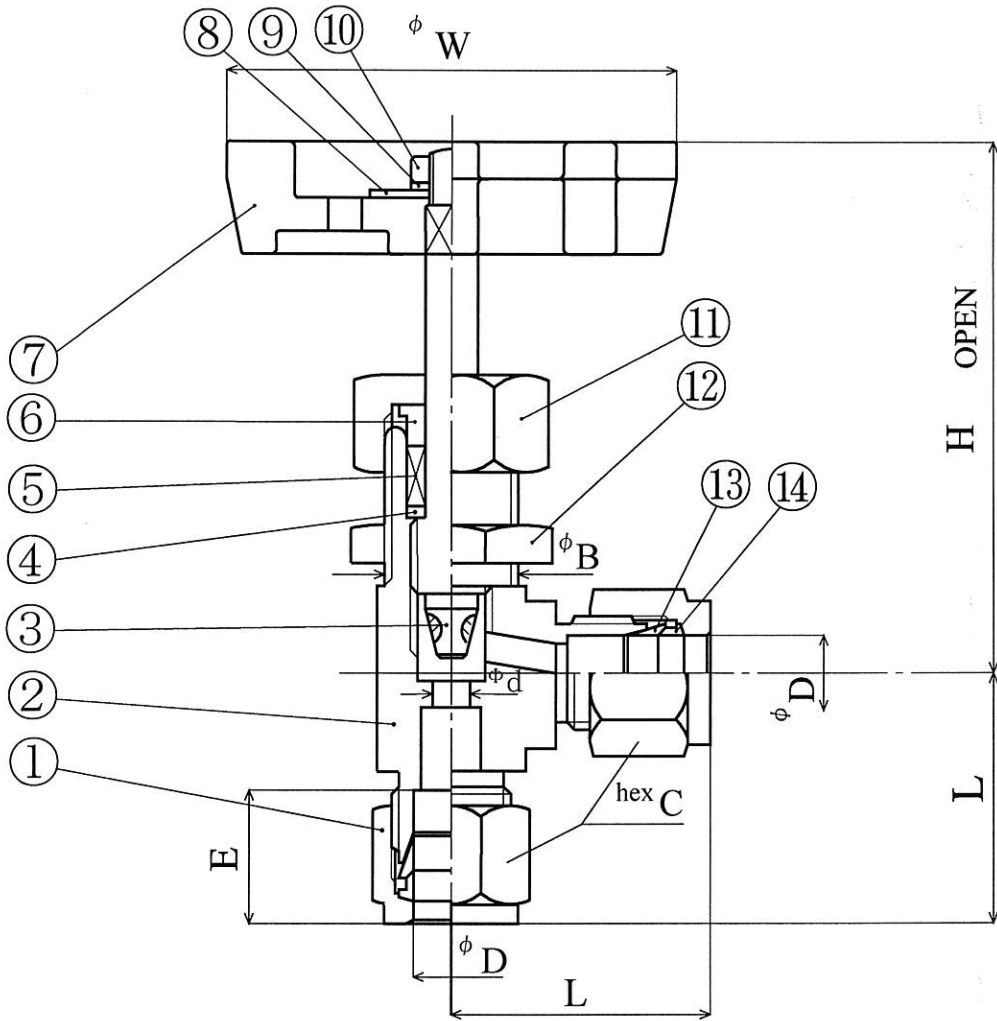

SPECIFICATION

Mx. PRESSURE RATING : 10Mpa  
 Mx. TEMPERATURE RATING : 350°C

14	REAR FERRULE	SUS 316	2	
13	FRONT FERRULE	SUS 316	2	
12	PANEL NUT	SUS 316	1	
11	NUT	SUS 316	1	
10	NUT	SUS 304	1	
9	SPRING WASHER	SUS 304	1	
8	NAME PLATE	AL	1	
7	HAND WHEEL	ADC 12	1	
6	UPER GLAND	SUS 316	1	
5	PACKING	GRAFOIL	3	
4	LOWER GLAND	SUS 316	1	
3	STEM	SUS 316	1	+STELLITE
2	BODY	SUS 316	1	
1	NUT	SUS 316	2	
PART NO	NAME OF PART	MATERIAL	QNTY	REMARK

VLH-03-0	9.53	5	35	71	17.4	18	18.5	58	
TYPE	D	d	L	H	C	E	B	W	
注文先	殿								
品名	VLH-03-0								
部品番号				数量					
材質				尺度	N/S				
作図 年月日				図番					
主任	係	製図		設計					

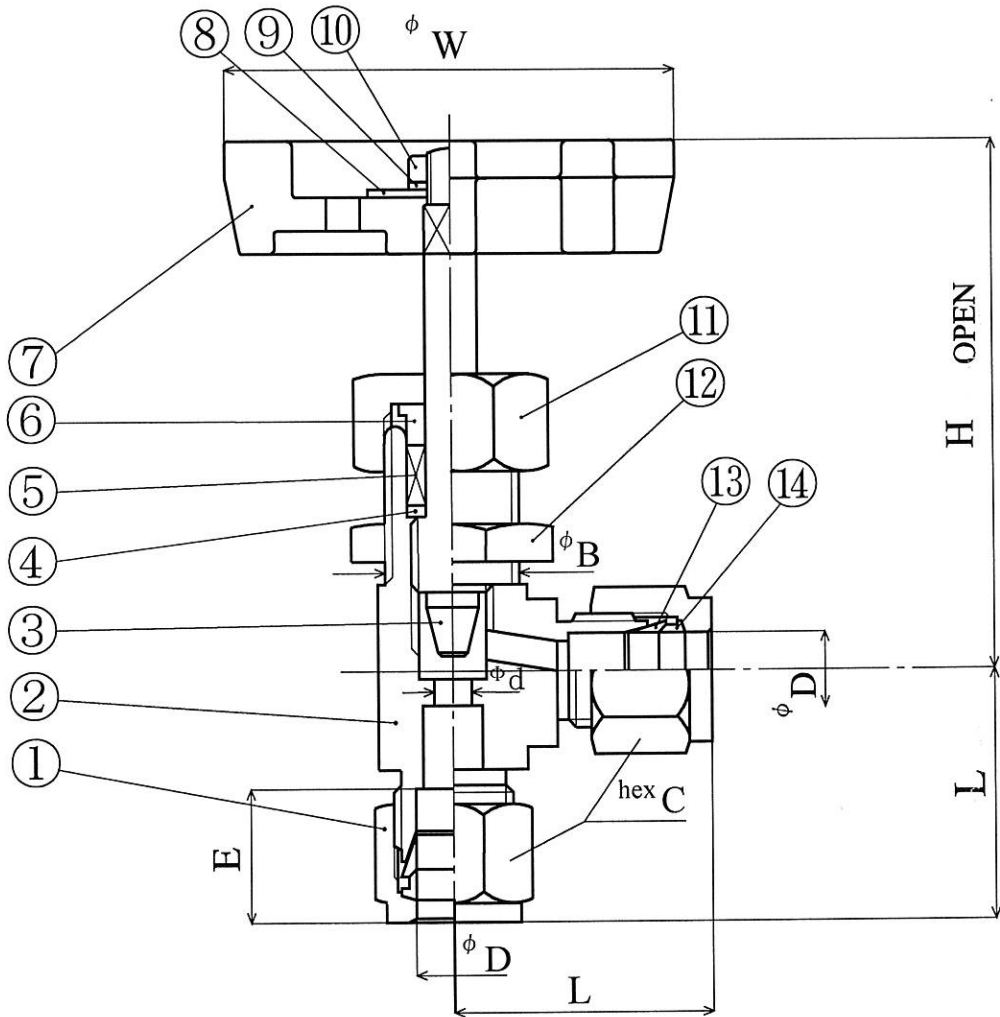

SPECIFICATION

Mx. PRESSURE RATING : 10Mpa  
 Mx. TEMPERATURE RATING : 350°C

14	REAR FERRULE	SUS 316	2	
13	FRONT FERRULE	SUS 316	2	
12	PANEL NUT	SUS 316	1	
11	NUT	SUS 316	1	
10	NUT	SUS 304	1	
9	SPRING WASHER	SUS 304	1	
8	NAME PLATE	AL	1	
7	HAND WHEEL	ADC 12	1	
6	UPER GLAND	SUS 316	1	
5	PACKING	GRAFOIL	3	
4	LOWER GLAND	SUS 316	1	
3	STEM	SUS 316	1	
2	BODY	SUS 316	1	
1	NUT	SUS 316	2	
PART NO	NAME OF PART	MATERIAL	QNTY	REMARK

VLH-04-0	12.7	5	39	71	23	22.7	18.5	58	
TYPE	D	d	L	H	C	E	B	W	
注文先	殿								
品名	VLH-04-0								
部品番号				数量					
材質				尺度	N/S				
作図年月日				図番					
主任	係	製図	設計						

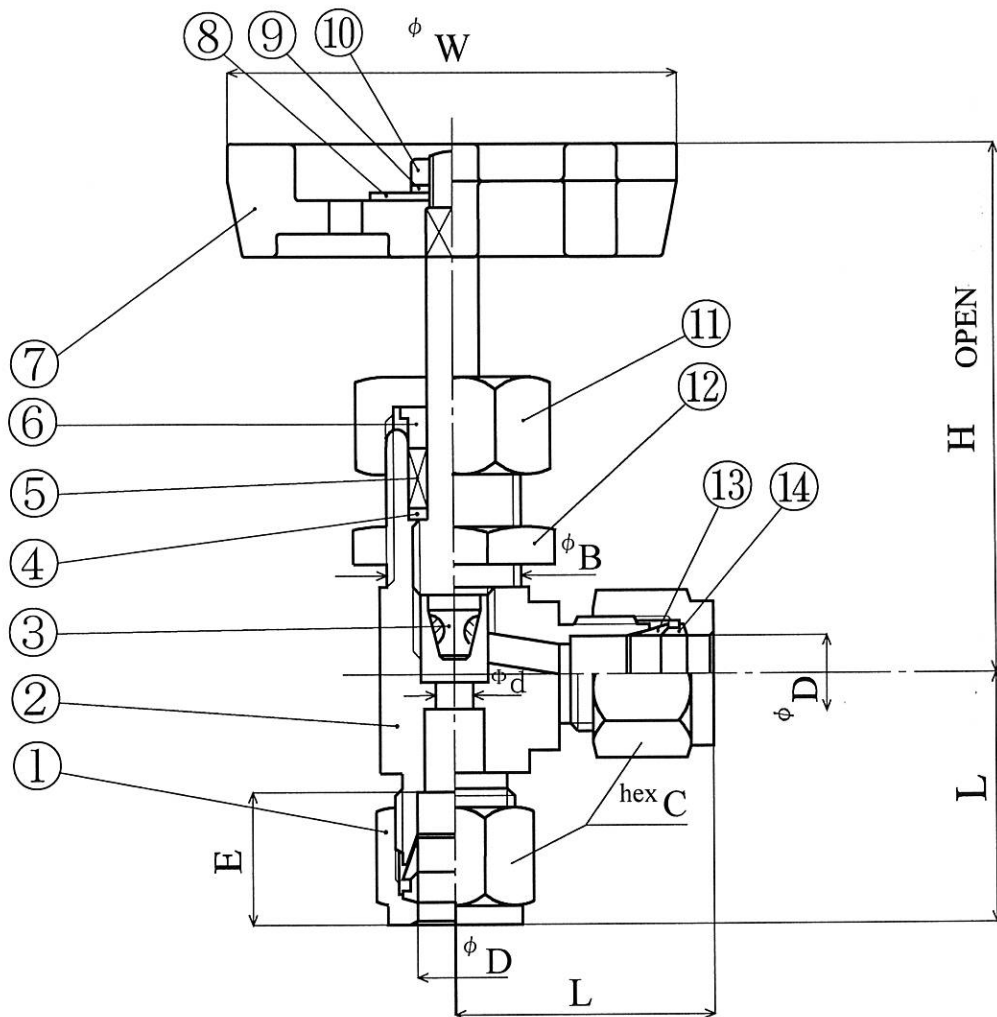

SPECIFICATION

Mx. PRESSURE RATING : 10Mpa  
 Mx. TEMPERATURE RATING : 350°C

14	REAR FERRULE	SUS 316	2	
13	FRONT FERRULE	SUS 316	2	
12	PANEL NUT	SUS 316	1	
11	N U T	SUS 316	1	
10	N U T	SUS 304	1	
9	SPRING WASHER	SUS 304	1	
8	NAME PLATE	AL	1	
7	HAND WHEEL	ADC 12	1	
6	UPER GLAND	SUS 316	1	
5	PACKING	GRAFOIL	3	
4	LOWER GLAND	SUS 316	1	
3	S T E M	SUS 316	1	+STELLITE
2	B O D Y	SUS 316	1	
1	N U T	SUS 316	2	
PART NO	NAME OF PART	M A T E R I A L	QNTY	R E M A R K

VLH-10.5-0	10.5	5	40	71	19	19.5	18.5	58	
T Y P E	D	d	L	H	C	E	B	W	
注文先	殿								
品名	VLH-10.5-0								
部品番号				数量					
材質				尺度	N/S				
作図年月日				図番					
主任	係	製図	設計						



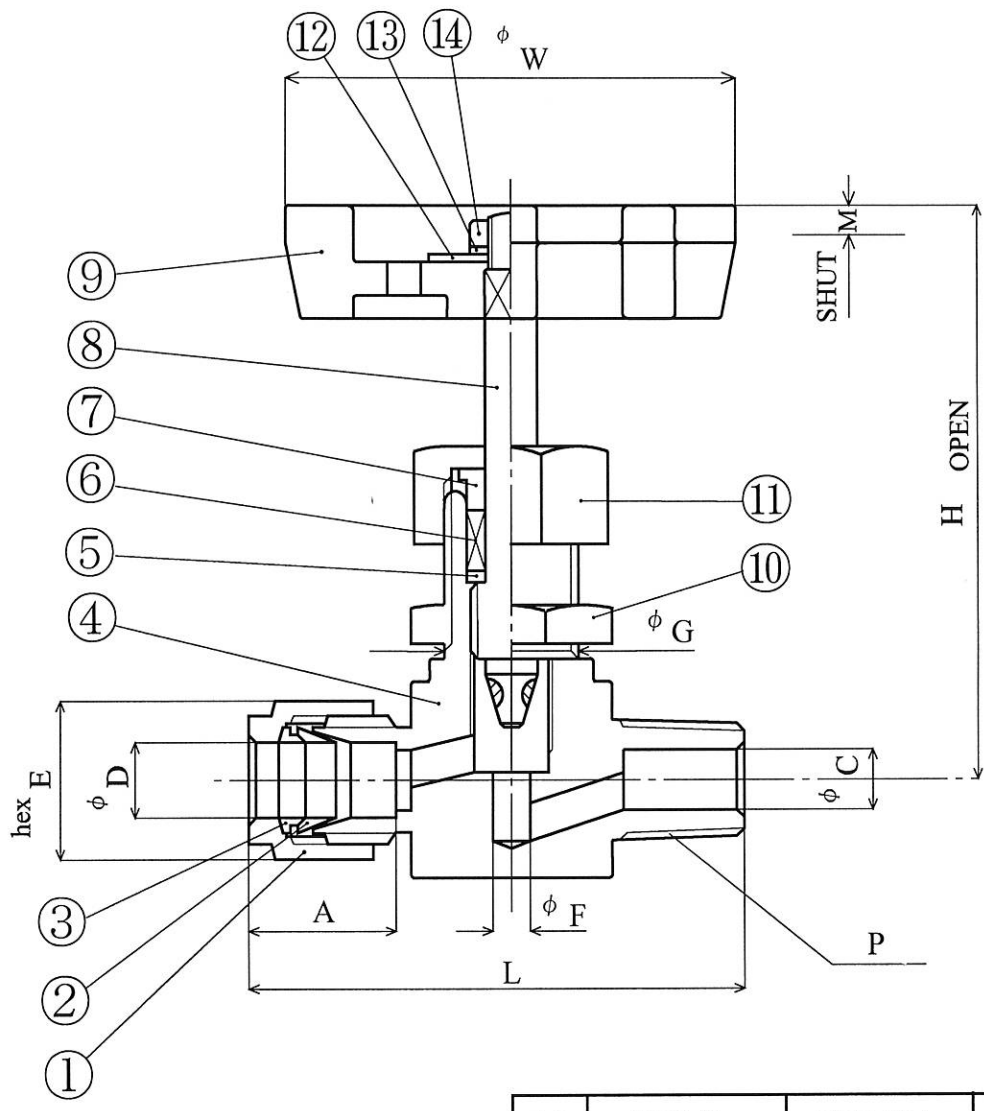

SPECIFICATION

Mx. PRESSURE RATING : 10Mpa

Mx. TEMPERATURE RATING : 350°C

14	N U T	SUS 304	1	
13	SPRING WASHER	SUS 304	1	
12	NAME PLATE	AL	1	
11	N U T	SUS 316	1	
10	PANEL NUT	SUS 316	1	
9	HANDLE	ADC 12	1	
8	S T E M	SUS 316	1	+STELLITE
7	UPER GLAND	SUS 316	1	
6	PACKING	GRAFOIL	3	
5	LOWER GLAND	SUS 316	1	
4	BODY	SUS 316	1	
3	REAR FERRULE	SUS 316	1	
2	FRONT FERRULE	SUS 316	1	
1	N U T	SUS 316	1	
PART NO	NAME OF PART	MATERIAL	QNTY	REMARK

VHH-6-2	R <sup>1</sup> / <sub>4</sub>	6	16	6	59	14	5	18.5	74	7	58
T Y P E	P	D	A	C	L	E	F	G	H	M	W
注文先	殿										
品 名	VHH-6-2										
部品番号						数 量					
材 質						尺 度	N/S				
作 図 年 月 日						図 番					
主 任	係		製 図		設 計						

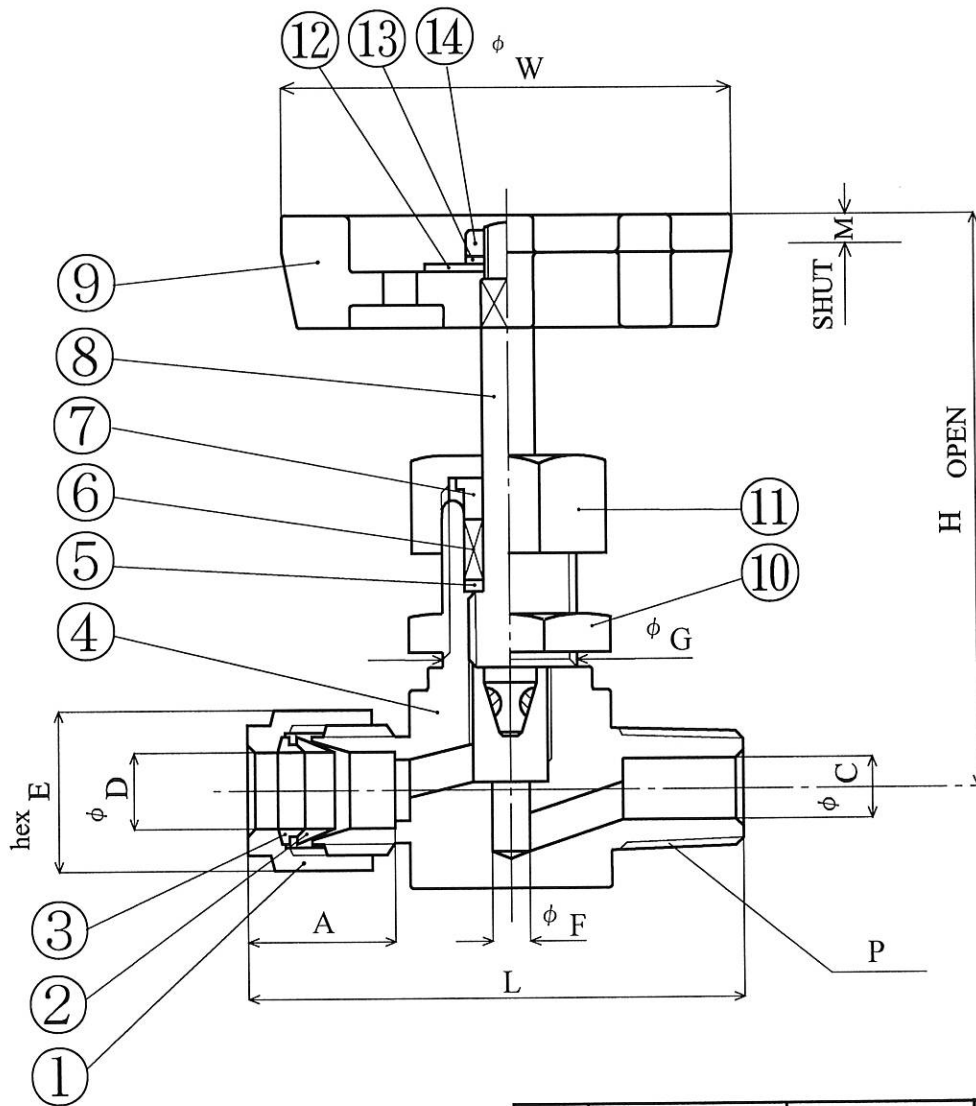

SPECIFICATION

Mx. PRESSURE RATING : 10Mpa

Mx. TEMPERATURE RATING : 350°C

14	N U T	SUS 304	1	
13	SPRING WASHER	SUS 304	1	
12	NAME PLATE	AL	1	
11	N U T	SUS 316	1	
10	PANEL NUT	SUS 316	1	
9	HANDLE	ADC 12	1	
8	S T E M	SUS 316	1	+STELLITE
7	UPER GLAND	SUS 316	1	
6	PACKING	GRAFOIL	3	
5	LOWER GLAND	SUS 316	1	
4	BODY	SUS 316	1	
3	REAR FERRULE	SUS 316	1	
2	FRONT FERRULE	SUS 316	1	
1	N U T	SUS 316	1	
PART NO	NAME OF PART	M A T E R I A L	QNTY	R E M A R K

VHH-8-2	R <sup>1</sup> / <sub>4</sub>	8	17.3	6	59.5	15.87	5	18.5	74	7	58
T Y P E	P	D	A	C	L	E	F	G	H	M	W
注文先	殿										
品 名	VHH-8-2										
部品番号					数 量						
材 質					尺 度	N/S					
作 図 年 月 日					図 番						
主任	係		製 図		設 計						

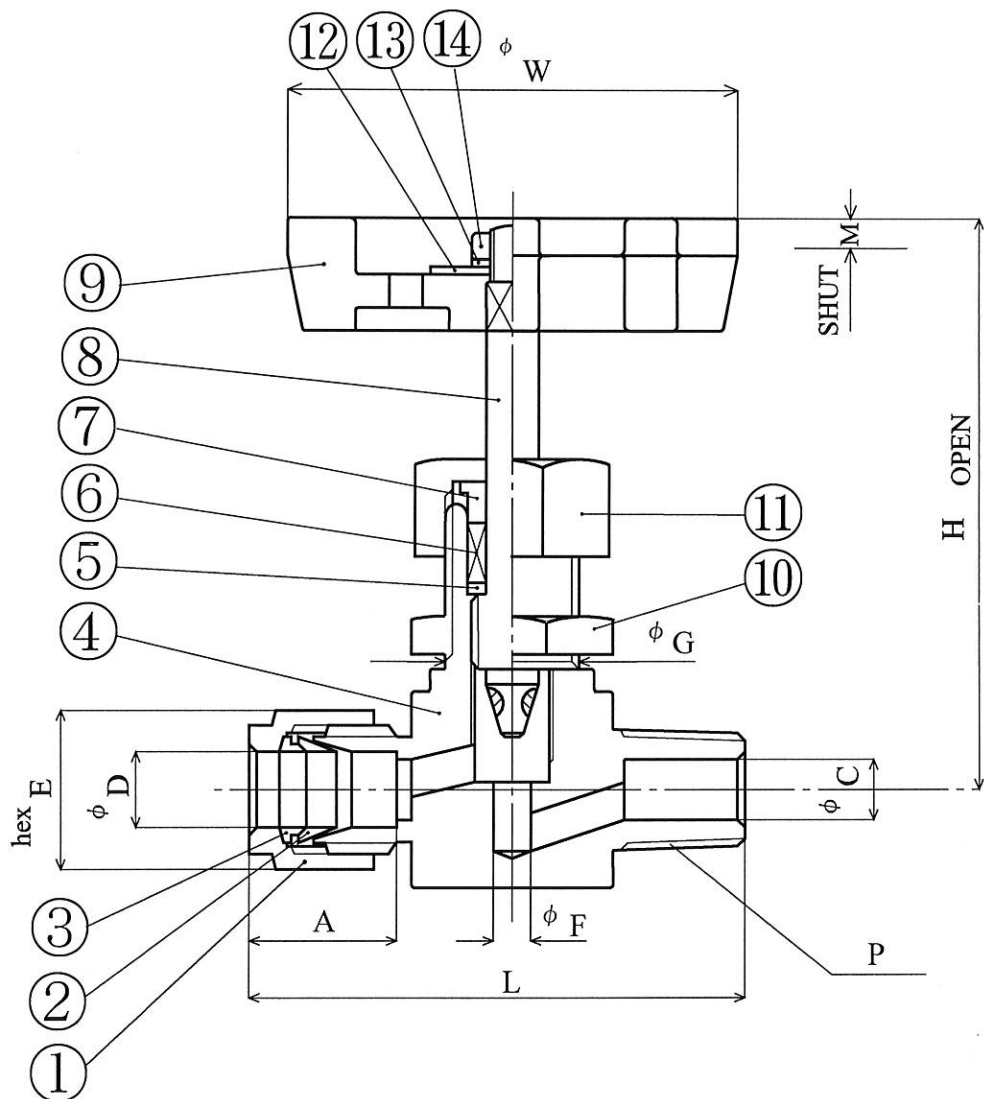

SPECIFICATION

Mx. PRESSURE RATING : 10Mpa  
 Mx. TEMPERATURE RATING : 350°C

14	N U T	SUS 304	1	
13	SPRING WASHER	SUS 304	1	
12	NAME PLATE	AL	1	
11	N U T	SUS 316	1	
10	PANEL NUT	SUS 316	1	
9	HANDLE	ADC 12	1	
8	S T E M	SUS 316	1	+STELLITE
7	UPER GLAND	SUS 316	1	
6	PACKING	GRAFOIL	3	
5	LOWER GLAND	SUS 316	1	
4	BODY	SUS 316	1	
3	REAR FERRULE	SUS 316	1	
2	FRONT FERRULE	SUS 316	1	
1	N U T	SUS 316	1	
PART NO	NAME OF PART	M A T E R I A L	QNTY	R E M A R K

VHH-8-3	R 3/8	8	17.3	8	61.5	15.87	5	18.5	74	7	58
T Y P E	P	D	A	C	L	E	F	G	H	M	W
注文先	殿										
品 名	VHH-8-3										
部品番号					数 量						
材 質					尺 度		N / S				
作 図 年 月 日					図 番						
主 任	係		製 図		設 計						

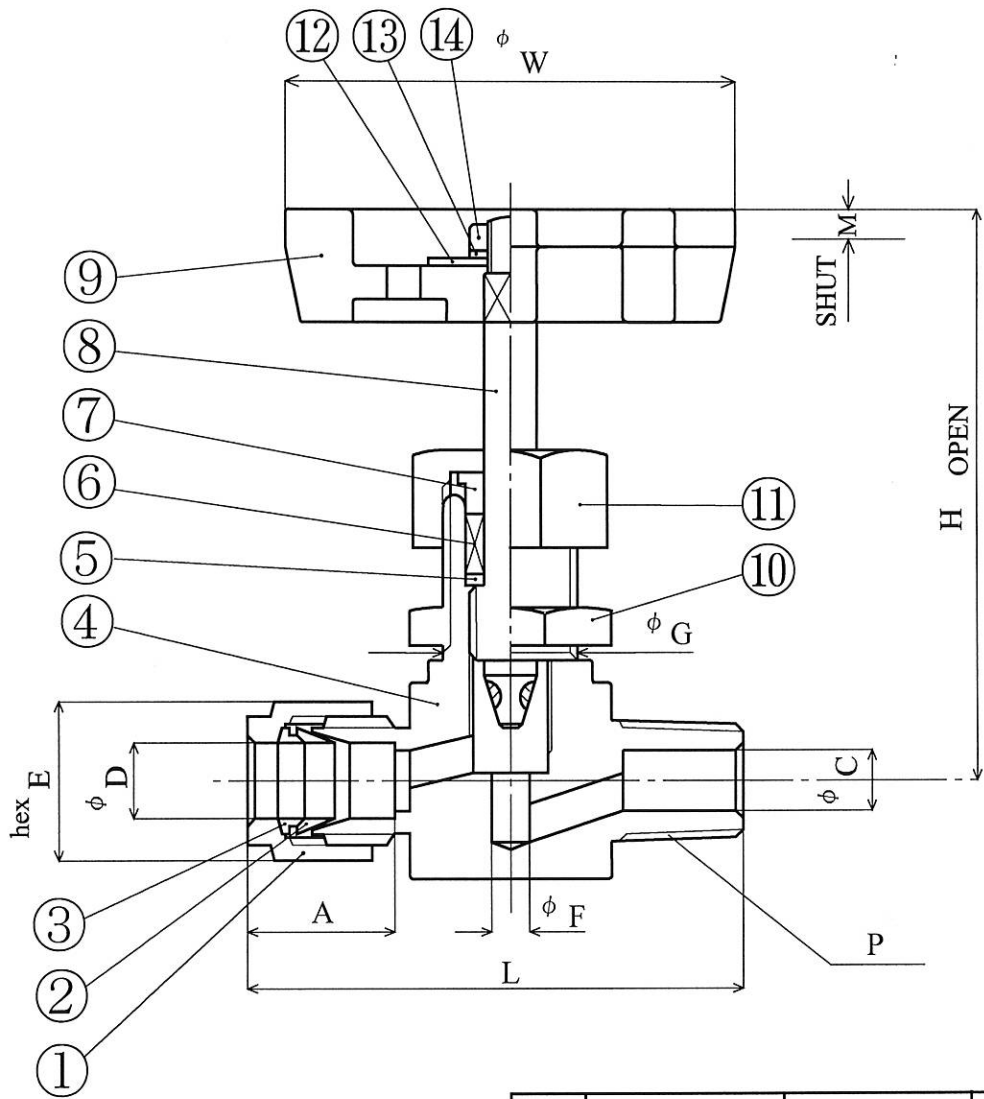

SPECIFICATION

Mx. PRESSURE RATING : 10Mpa  
 Mx. TEMPERATURE RATING : 350°C

14	N U T	SUS 304	1	
13	SPRING WASHER	SUS 304	1	
12	NAME PLATE	AL	1	
11	N U T	SUS 316	1	
10	PANEL NUT	SUS 316	1	
9	HANDLE	ADC 12	1	
8	S T E M	SUS 316	1	+STELLITE
7	UPER GLAND	SUS 316	1	
6	PACKING	GRAFOIL	4	
5	LOWER GLAND	SUS 316	1	
4	BODY	SUS 316	1	
3	REAR FERRULE	SUS 316	1	
2	FRONT FERRULE	SUS 316	1	
1	N U T	SUS 316	1	
PART NO	NAME OF PART	M A T E R I A L	QNTY	R E M A R K

VHH-10-2	R 1/4	10	19	6	66	19	6	22.5	84	6.5	68
T Y P E	P	D	A	C	L	E	F	G	H	M	W
注文先	殿										
品 名	VHH-10-2										
部品番号				数 量							
材 質				尺 度	N/S						
作 図 年 月 日				図 番							
主任	係	製 図			設 計						

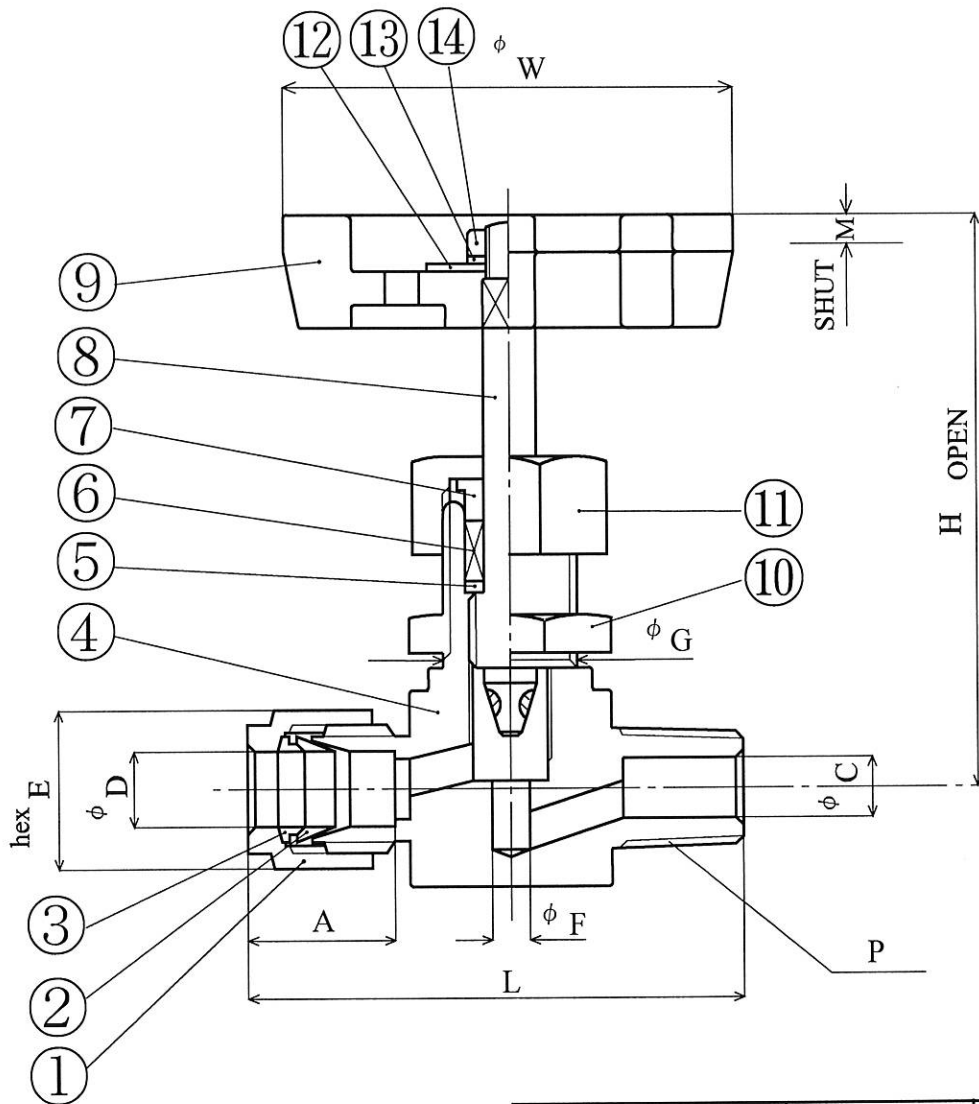

SPECIFICATION

Mx. PRESSURE RATING : 10Mpa  
 Mx. TEMPERATURE RATING : 350°C

14	N U T	SUS 304	1	
13	SPRING WASHER	SUS 304	1	
12	NAME PLATE	AL	1	
11	N U T	SUS 316	1	
10	PANEL NUT	SUS 316	1	
9	HANDLE	ADC 12	1	
8	S T E M	SUS 316	1	+STELLITE
7	UPER GLAND	SUS 316	1	
6	PACKING	GRAFOIL	4	
5	LOWER GLAND	SUS 316	1	
4	BODY	SUS 316	1	
3	REAR FERRULE	SUS 316	1	
2	FRONT FERRULE	SUS 316	1	
1	N U T	SUS 316	1	
PART NO	NAME OF PART	M A T E R I A L	QNTY	R E M A R K

VHH-10-3	R <sup>3</sup> / <sub>8</sub>	10	19.3	8	68	19	6	22.5	84	6.5	68	
T Y P E	P	D	A	C	L	E	F	G	H	M	W	
注文先	殿											
品 名	VHH-10-3											
部品番号					数 量							
材 質					尺 度	N/S						
作 図 年 月 日					図 番							
主任			係			製 図			設 計			

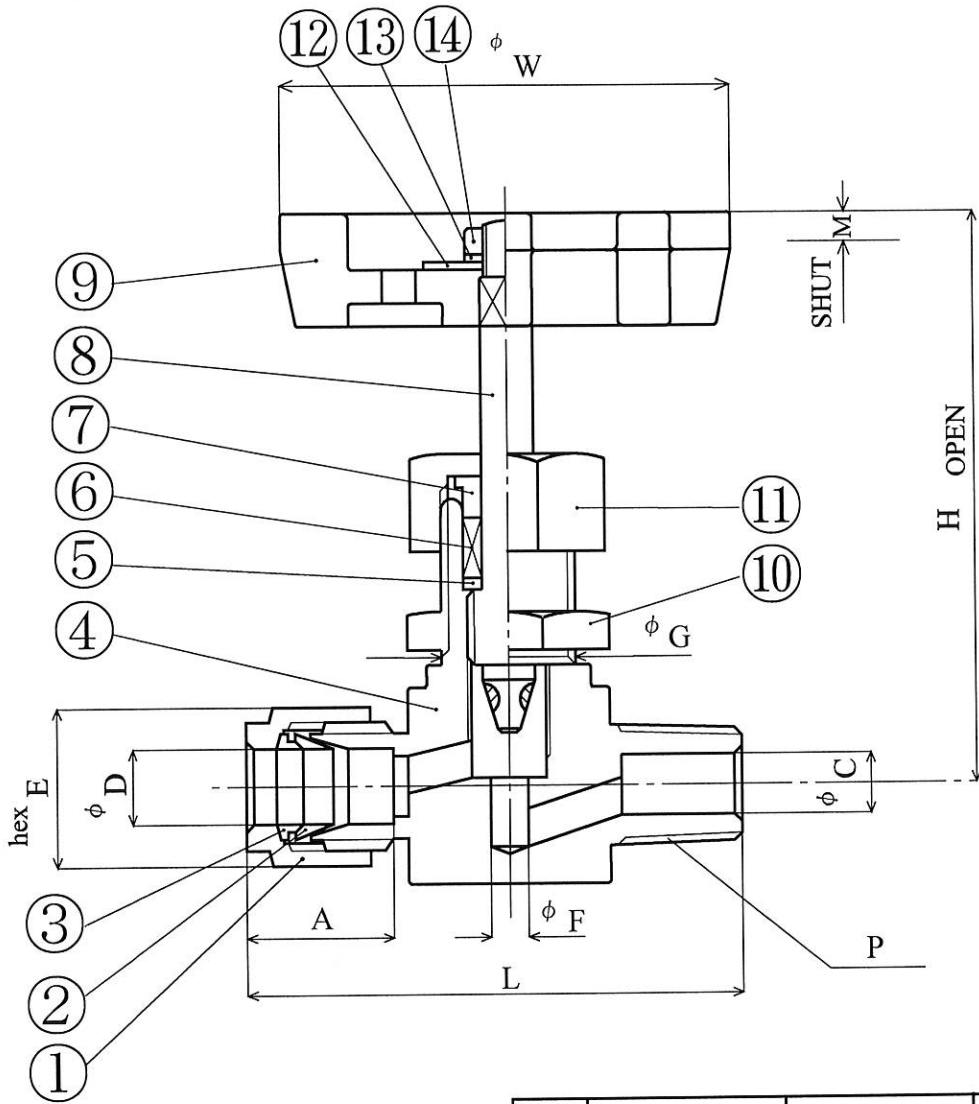

SPECIFICATION

Mx. PRESSURE RATING : 10Mpa  
 Mx. TEMPERATURE RATING : 350°C

14	N U T	SUS 304	1	
13	SPRING WASHER	SUS 304	1	
12	NAME PLATE	AL	1	
11	N U T	SUS 316	1	
10	PANEL NUT	SUS 316	1	
9	HANDLE	ADC 12	1	
8	S T E M	SUS 316	1	+STELLITE
7	UPER GLAND	SUS 316	1	
6	PACKING	GRAFOIL	4	
5	LOWER GLAND	SUS 316	1	
4	BODY	SUS 316	1	
3	REAR FERRULE	SUS 316	1	
2	FRONT FERRULE	SUS 316	1	
1	N U T	SUS 316	1	
PART NO	NAME OF PART	M A T E R I A L	QNTY	R E M A R K

VHH-12-3	R 3/8	12	22.7	8	72	23	6	22.5	84	6.5	68
T Y P E	P	D	A	C	L	E	F	G	H	M	W
注文先	殿										
品 名	VHH-12-3										
部品番号						数 量					
材 質						尺 度	N/S				
作 図 年 月 日						図 番					
主任	係		製 図			設 計					

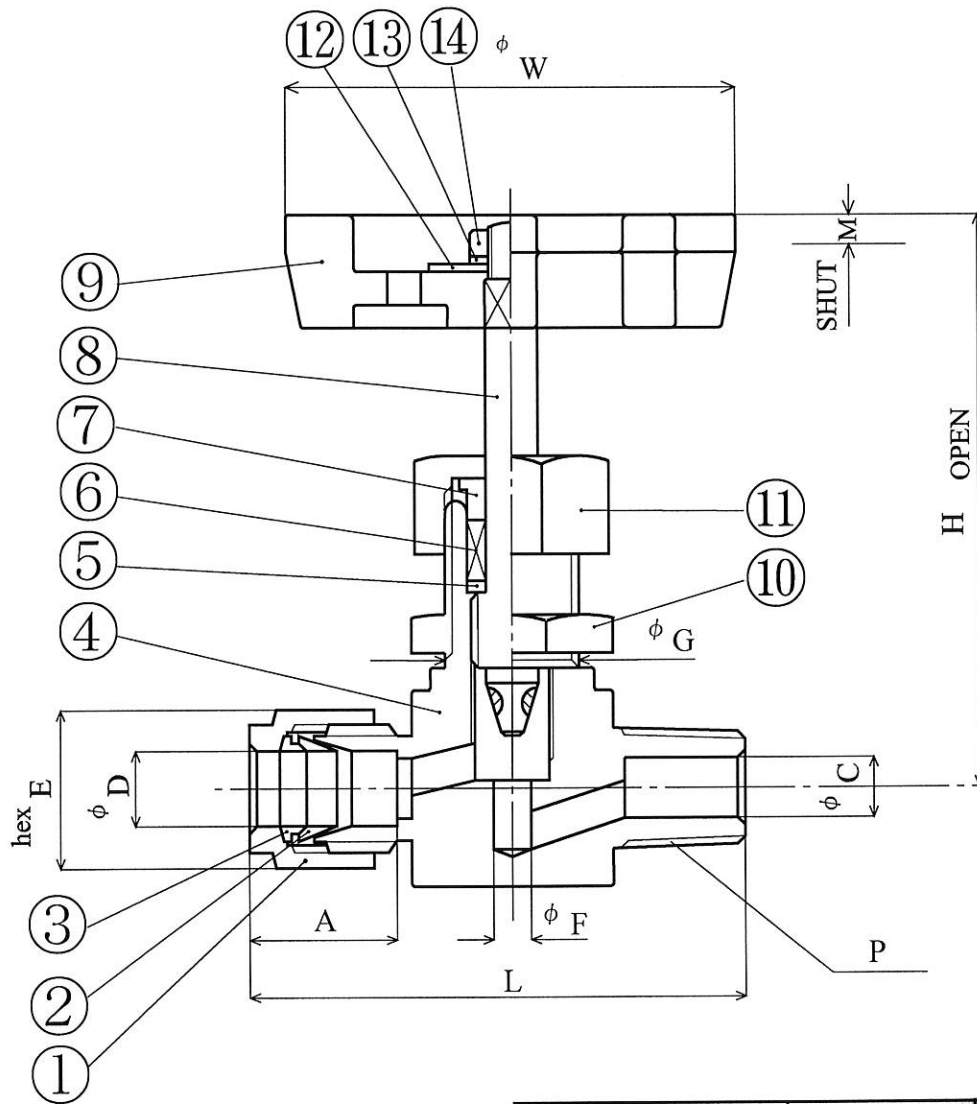

SPECIFICATION

Mx. PRESSURE RATING : 10Mpa  
 Mx. TEMPERATURE RATING : 350°C

14	N U T	SUS 304	1	
13	SPRING WASHER	SUS 304	1	
12	NAME PLATE	AL	1	
11	N U T	SUS 316	1	
10	PANEL NUT	SUS 316	1	
9	HANDLE	ADC 12	1	
8	S T E M	SUS 316	1	+STELLITE
7	UPER GLAND	SUS 316	1	
6	PACKING	GRAFOIL	4	
5	LOWER GLAND	SUS 316	1	
4	BODY	SUS 316	1	
3	REAR FERRULE	SUS 316	1	
2	FRONT FERRULE	SUS 316	1	
1	N U T	SUS 316	1	
PART NO	NAME OF PART	M A T E R I A L	QNTY	R E M A R K

VHH-12-4	R1/2	12	22.7	10	74	23	6	22.5	84	6.5	68
T Y P E	P	D	A	C	L	E	F	G	H	M	W
注文先	殿										
品 名	VHH-12-4										
部品番号						数 量					
材 質						尺 度	N/S				
作 図 年 月 日						図 番					
主任			係			製 図			設 計		

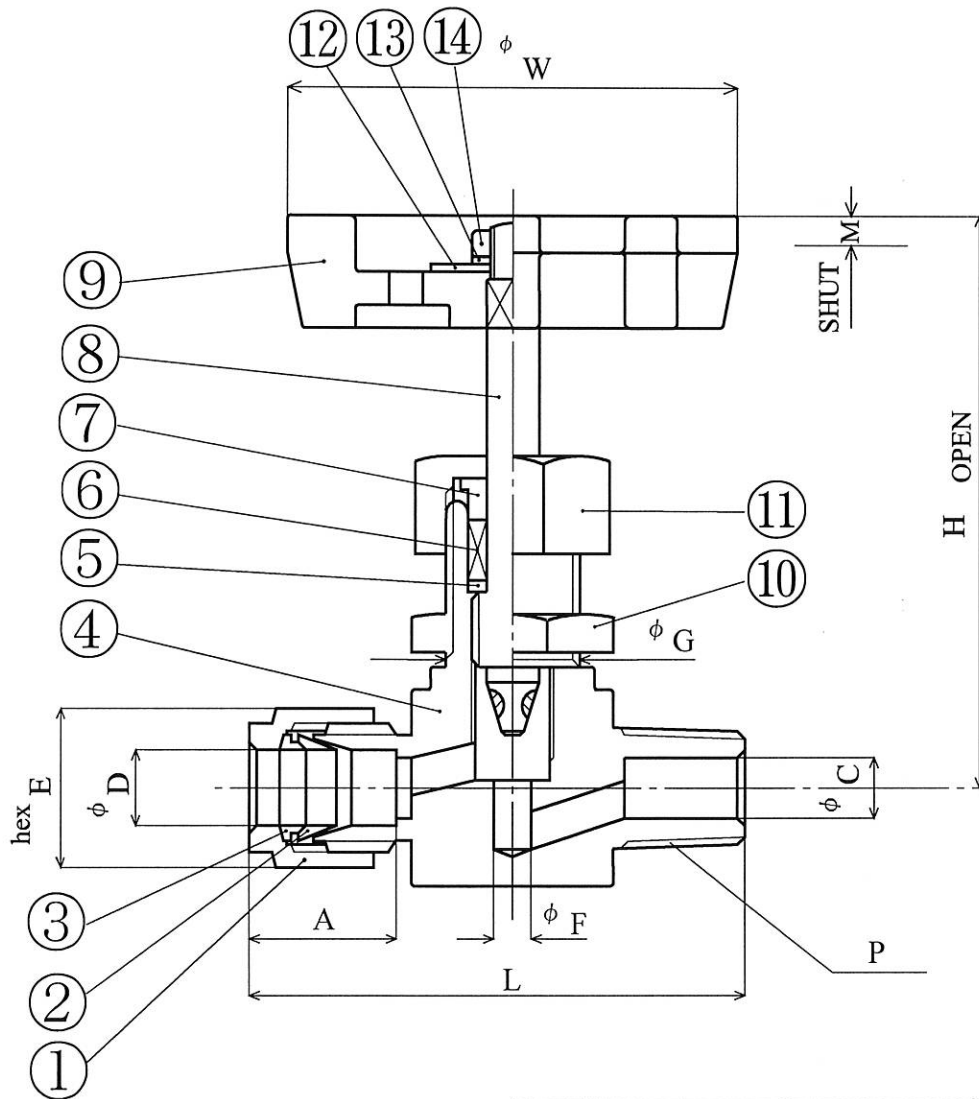

SPECIFICATION

Mx. PRESSURE RATING : 10Mpa  
 Mx. TEMPERATURE RATING : 350°C

VHH-03-2	R 1/4	9.53	18	6	65.5	17.4	6	22.5	84	6.5	68
T Y P E	P	D	A	C	L	E	F	G	H	M	W

注文先	殿										
品名	VHH-03-2										
部品番号				数量							
材質				尺度	N/S						
作図 年月日				図番							
主任			係			製図			設計		

14	N U T	SUS 304	1	
13	SPRING WASHER	SUS 304	1	
12	NAME PLATE	AL	1	
11	N U T	SUS 316	1	
10	PANEL NUT	SUS 316	1	
9	HANDLE	ADC 12	1	
8	S T E M	SUS 316	1	+STELLITE
7	UPER GLAND	SUS 316	1	
6	PACKING	GRAFOIL	4	
5	LOWER GLAND	SUS 316	1	
4	BODY	SUS 316	1	
3	REAR FERRULE	SUS 316	1	
2	FRONT FERRULE	SUS 316	1	
1	N U T	SUS 316	1	
PART NO	NAME OF PART	M A T E R I A L	QNTY	R E M A R K



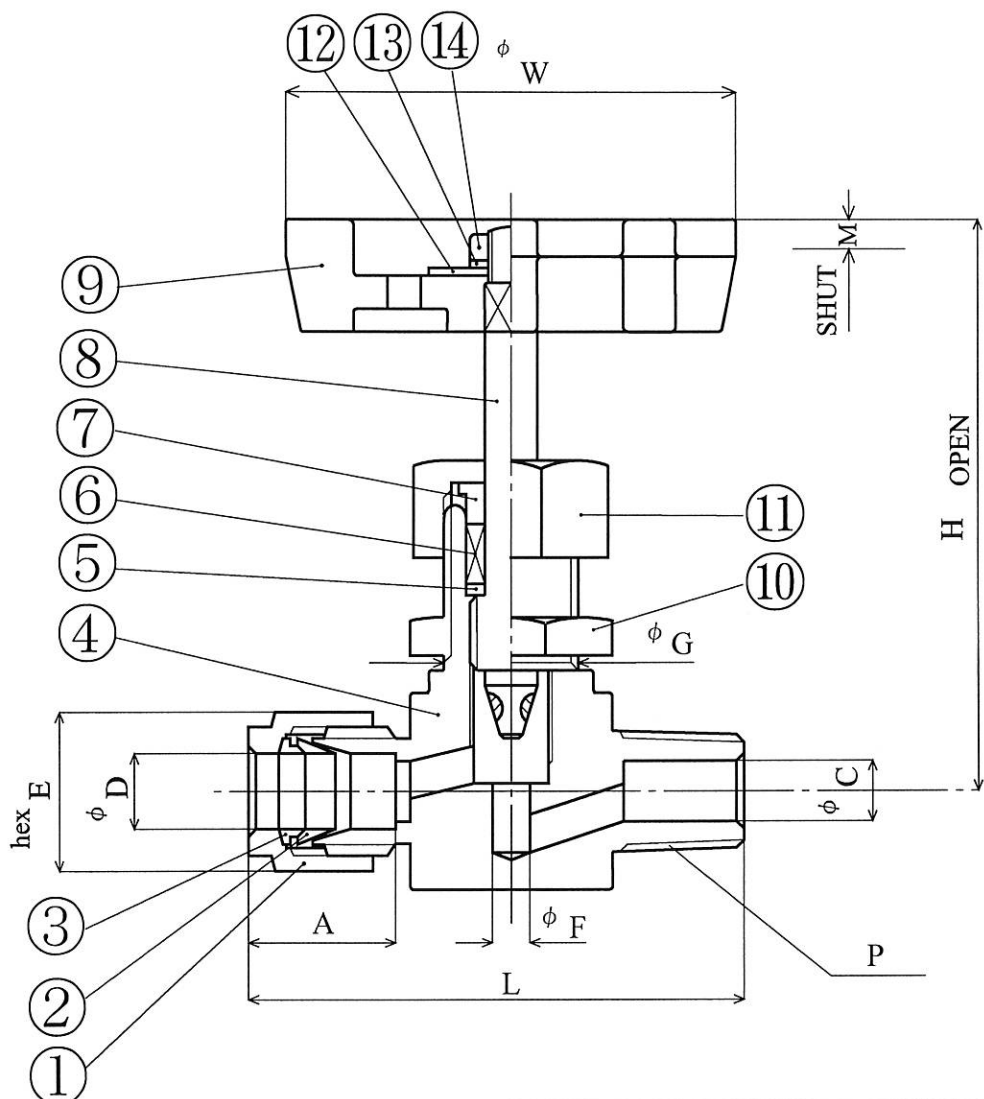

SPECIFICATION

Mx. PRESSURE RATING : 10Mpa  
 Mx. TEMPERATURE RATING : 350°C

VHH-03-3	R 3/8	9.53	18	8	67.5	17.4	6	22.5	84	6.5	68
T Y P E	P	D	A	C	L	E	F	G	H	M	W
注文先	殿										
品 名	VHH-03-3										
部品番号					数 量						
材 質					尺 度	N/S					
作 図 年 月 日					図 番						
主 任	係	製 図			設 計						

14	N U T	SUS 304	1	
13	SPRING WASHER	SUS 304	1	
12	N A M E P L A T E	A L	1	
11	N U T	SUS 316	1	
10	P A N E L N U T	SUS 316	1	
9	H A N D L E	A D C 12	1	
8	S T E M	SUS 316	1	+STELLITE
7	U P E R G L A N D	SUS 316	1	
6	P A C K I N G	G R A F O I L	4	
5	L O W E R G L A N D	SUS 316	1	
4	B O D Y	SUS 316	1	
3	R E A R F E R R U L E	SUS 316	1	
2	F R O N T F E R R U L E	SUS 316	1	
1	N U T	SUS 316	1	
PART NO	NAME OF PART	M A T E R I A L	QNTY	R E M A R K

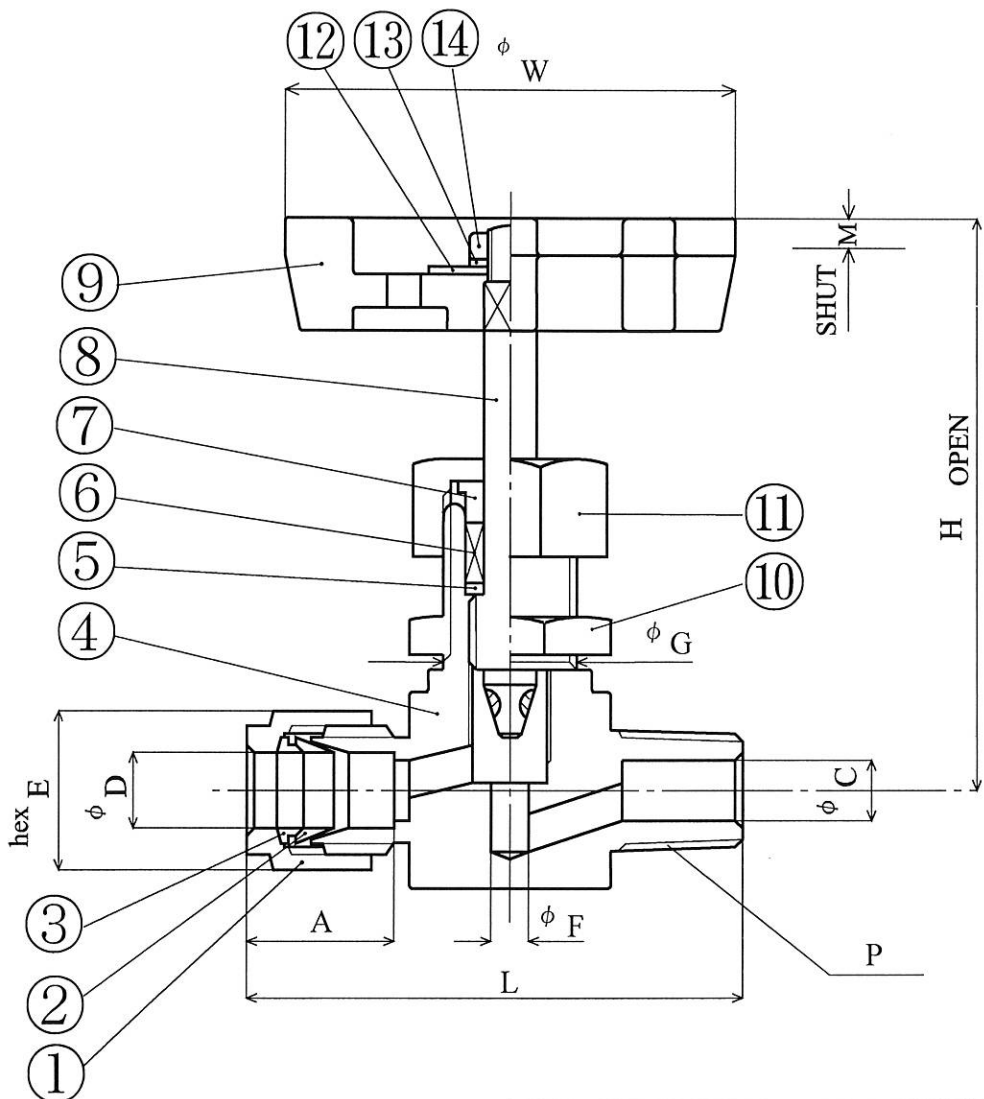

SPECIFICATION

Mx. PRESSURE RATING : 10Mpa  
 Mx. TEMPERATURE RATING : 350°C

14	N U T	SUS 304	1	
13	SPRING WASHER	SUS 304	1	
12	NAME PLATE	AL	1	
11	N U T	SUS 316	1	
10	PANEL NUT	SUS 316	1	
9	HANDLE	ADC 12	1	
8	S T E M	SUS 316	1	+STELLITE
7	UPER GLAND	SUS 316	1	
6	PACKING	GRAFOIL	4	
5	LOWER GLAND	SUS 316	1	
4	BODY	SUS 316	1	
3	REAR FERRULE	SUS 316	1	
2	FRONT FERRULE	SUS 316	1	
1	N U T	SUS 316	1	
PART NO	NAME OF PART	M A T E R I A L	QNTY	R E M A R K

VHH-04-3	R3/8	12.7	22.7	8	72	23	6	22.5	84	6.5	68
T Y P E	P	D	A	C	L	E	F	G	H	M	W
注文先	殿										
品 名	VHH-04-3										
部品番号				数 量							
材 質				尺 度	N/S						
作 図 年 月 日				図 番							
主任	係	製 図			設 計						

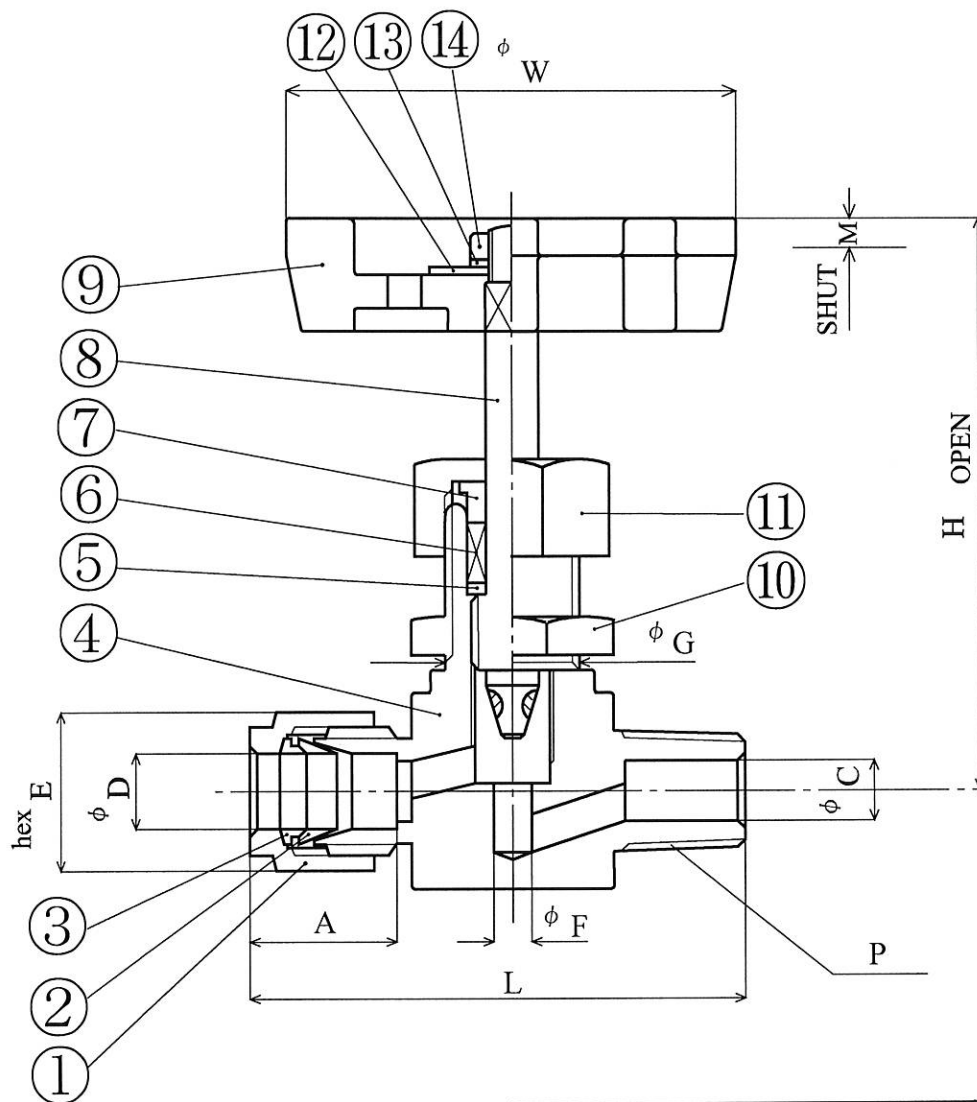

SPECIFICATION

Mx. PRESSURE RATING : 10Mpa  
 Mx. TEMPERATURE RATING : 350°C

14	N U T	SUS 304	1	
13	SPRING WASHER	SUS 304	1	
12	NAME PLATE	AL	1	
11	N U T	SUS 316	1	
10	PANEL NUT	SUS 316	1	
9	HANDLE	ADC 12	1	
8	S T E M	SUS 316	1	+STELLITE
7	UPER GLAND	SUS 316	1	
6	PACKING	GRAFOIL	4	
5	LOWER GLAND	SUS 316	1	
4	BODY	SUS 316	1	
3	REAR FERRULE	SUS 316	1	
2	FRONT FERRULE	SUS 316	1	
1	N U T	SUS 316	1	
PART NO	NAME OF PART	M A T E R I A L	QNTY	R E M A R K

VHH-04-4	R1/2	12.7	22.7	10	74	23	6	22.5	84	6.5	68
T Y P E	P	D	A	C	L	E	F	G	H	M	W
注文先	殿										
品 名	VHH-04-4										
部品番号						数 量					
材 質						尺 度	N/S				
作 図 年 月 日						図 番					
主 任	係		製 図		設 計						

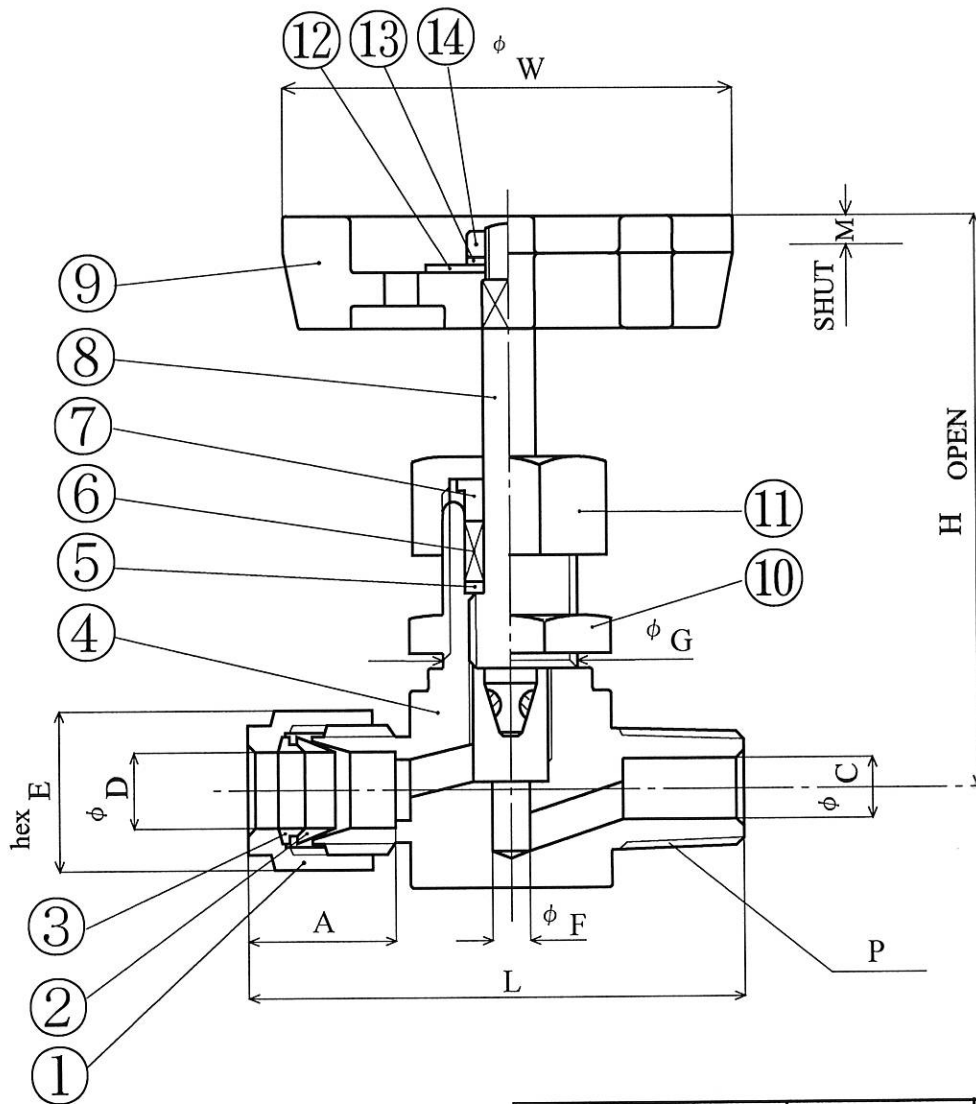

SPECIFICATION

Mx. PRESSURE RATING : 10Mpa  
 Mx. TEMPERATURE RATING : 350°C

14	N U T	SUS 304	1	
13	SPRING WASHER	SUS 304	1	
12	NAME PLATE	AL	1	
11	N U T	SUS 316	1	
10	PANEL NUT	SUS 316	1	
9	HANDLE	ADC 12	1	
8	S T E M	SUS 316	1	+STELLITE
7	UPER GLAND	SUS 316	1	
6	PACKING	GRAFOIL	4	
5	LOWER GLAND	SUS 316	1	
4	BODY	SUS 316	1	
3	REAR FERRULE	SUS 316	1	
2	FRONT FERRULE	SUS 316	1	
1	N U T	SUS 316	1	
PART NO	NAME OF PART	MATERIAL	QNTY	REMARK

VHH-10.5-2R 1/4	10.5	19.5	6	66.5	19	6	22.5	84	6.5	68	
T Y P E	P	D	A	C	L	E	F	G	H	M	W
注文先	殿										
品名	VHH-10.5-2										
部品番号					数量						
材質					尺度	N/S					
作図年月日					図番						
主任	係	製図	設計								

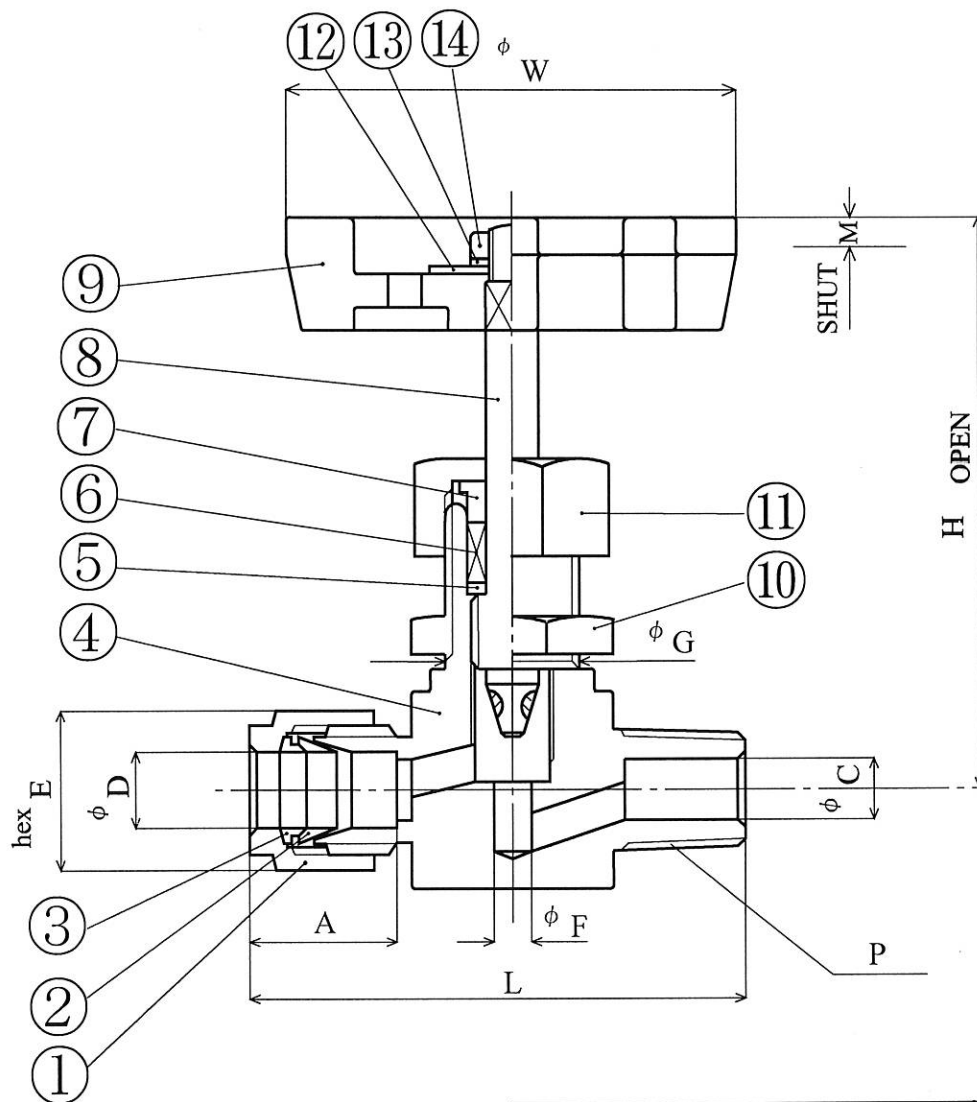

SPECIFICATION

Mx. PRESSURE RATING : 10Mpa  
 Mx. TEMPERATURE RATING : 350°C

VHH-10.5-3	R 3/8	10.5	19.5	8	68.5	19	6	22.5	84	6.5	68
T Y P E	P	D	A	C	L	E	F	G	H	M	W

14	N U T	SUS 304	1	
13	SPRING WASHER	SUS 304	1	
12	NAME PLATE	AL	1	
11	N U T	SUS 316	1	
10	PANEL NUT	SUS 316	1	
9	HANDLE	ADC 12	1	
8	S T E M	SUS 316	1	+STELLITE
7	UPER GLAND	SUS 316	1	
6	PACKING	GRAFOIL	4	
5	LOWER GLAND	SUS 316	1	
4	BODY	SUS 316	1	
3	REAR FERRULE	SUS 316	1	
2	FRONT FERRULE	SUS 316	1	
1	N U T	SUS 316	1	
PART NO	NAME OF PART	M A T E R I A L	QNTY	R E M A R K

注文先	殿										
品名	VHH-10.5-3										
部品番号					数量						
材質					尺度	N/S					
作 図 年 月 日					図 番						
主任			係			製 図			設 計		

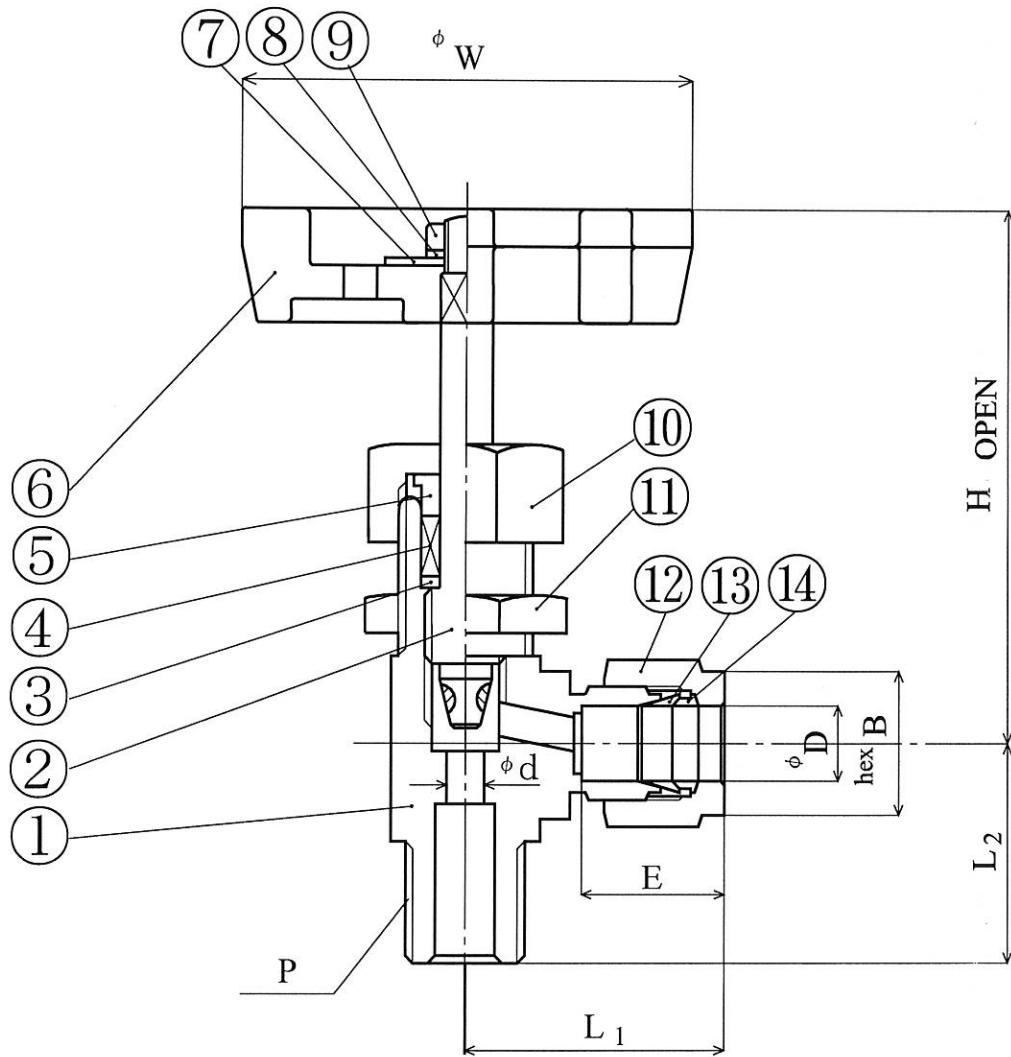

\* SPECIFICATION

Mx. PRESSURE RATING : 10Mpa

Mx. TEMPERATURE RATING : 350°C

14	REAR FERRULE	SUS 316	1	
13	FRONT FERRULE	SUS 316	1	
12	N U T	SUS 316	1	
11	PANEL NUT	SUS 316	1	
10	N U T	SUS 316	1	
9	N U T	SUS 304	1	
8	WASHER	SUS 304	1	
7	NAME PLATE	AL	1	
6	HAND WHEEL	ADC 12	1	
5	UPPER GLAND	SUS 316	1	
4	PACKING	GRAFOIL	3	
3	LOWER GLAND	SUS 316	1	
2	S T E M	SUS 316	1	+STELLITE
1	BODY	SUS 316	1	
PART NO	NAME OF PART	M A T E R I A L	QNTY	R E M A R K

VEH-6-2	R 1/4	6	5	14	16	33.5	28.5	71.5	58
T Y P E	P	D	d	B	E	L <sub>1</sub>	L <sub>2</sub>	H	W
注文先	殿								
品 名	VEH-6-2								
部品番号				数 量					
材 質				尺 度	N/S				
作 図 年 月 日				図 番					
主任	係		製 図		設 計				

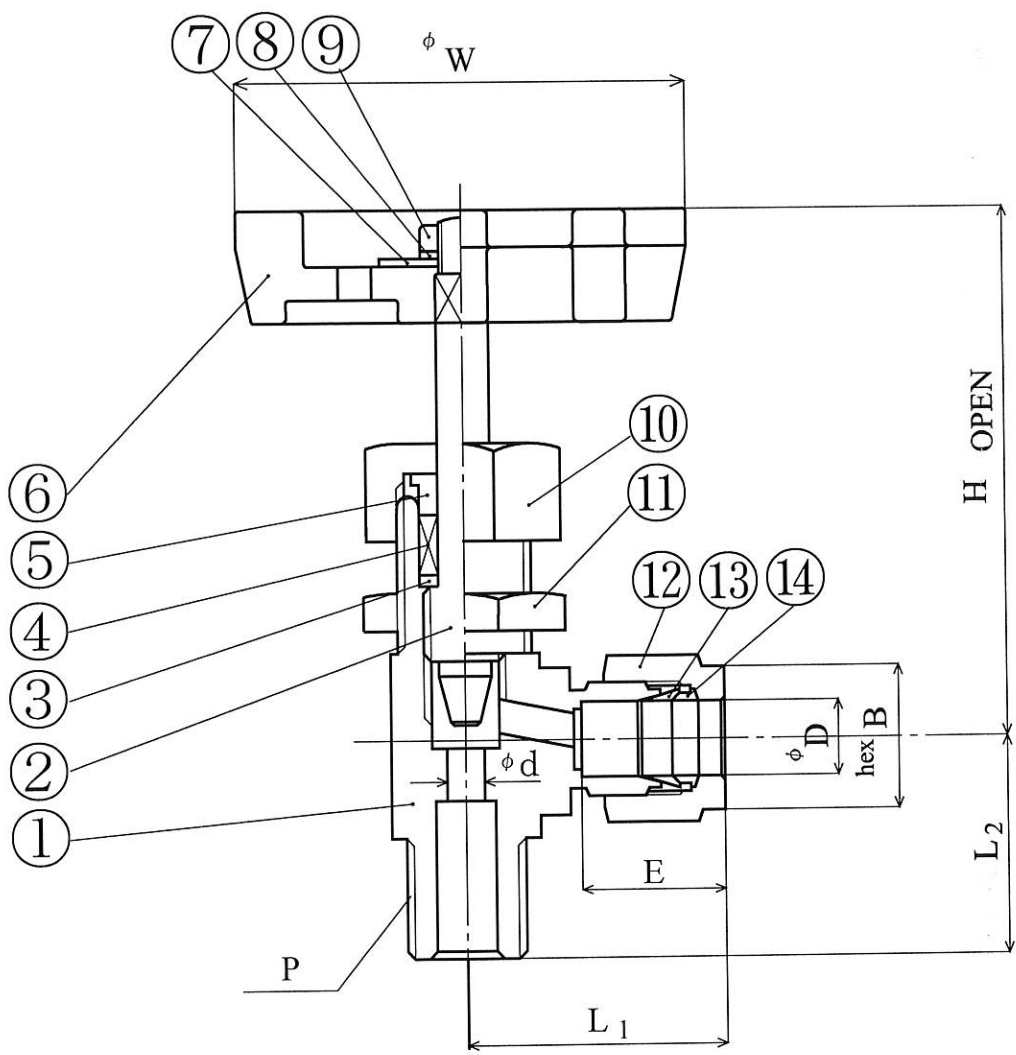

\* SPECIFICATION  
 Mx. PRESSURE RATING : 10Mpa  
 Mx. TEMPERATURE RATING : 350°C

14	REAR FERRULE	SUS 316	1	
13	FRONT FERRULE	SUS 316	1	
12	N U T	SUS 316	1	
11	PANEL NUT	SUS 316	1	
10	N U T	SUS 316	1	
9	N U T	SUS 304	1	
8	WASHER	SUS 304	1	
7	NAME PLATE	AL	1	
6	HAND WHEEL	ADC 12	1	
5	UPPER GLAND	SUS 316	1	
4	PACKING	GRAFOIL	3	
3	LOWER GLAND	SUS 316	1	
2	S T E M	SUS 316	1	
1	B O D Y	SUS 316	1	
PART NO	NAME OF PART	M A T E R I A L	QNTY	REMARK

VEH-8-2	R 1/4	8	5	15.87	17.3	33	28.5	71.5	58
T Y P E	P	D	d	B	E	L <sub>1</sub>	L <sub>2</sub>	H	W
注文先	殿								
品 名	VEH-8-2								
部品番号				数 量					
材 質				尺 度	N/S				
作 図 年 月 日				図 番					
主任	係	製 図		設 計					

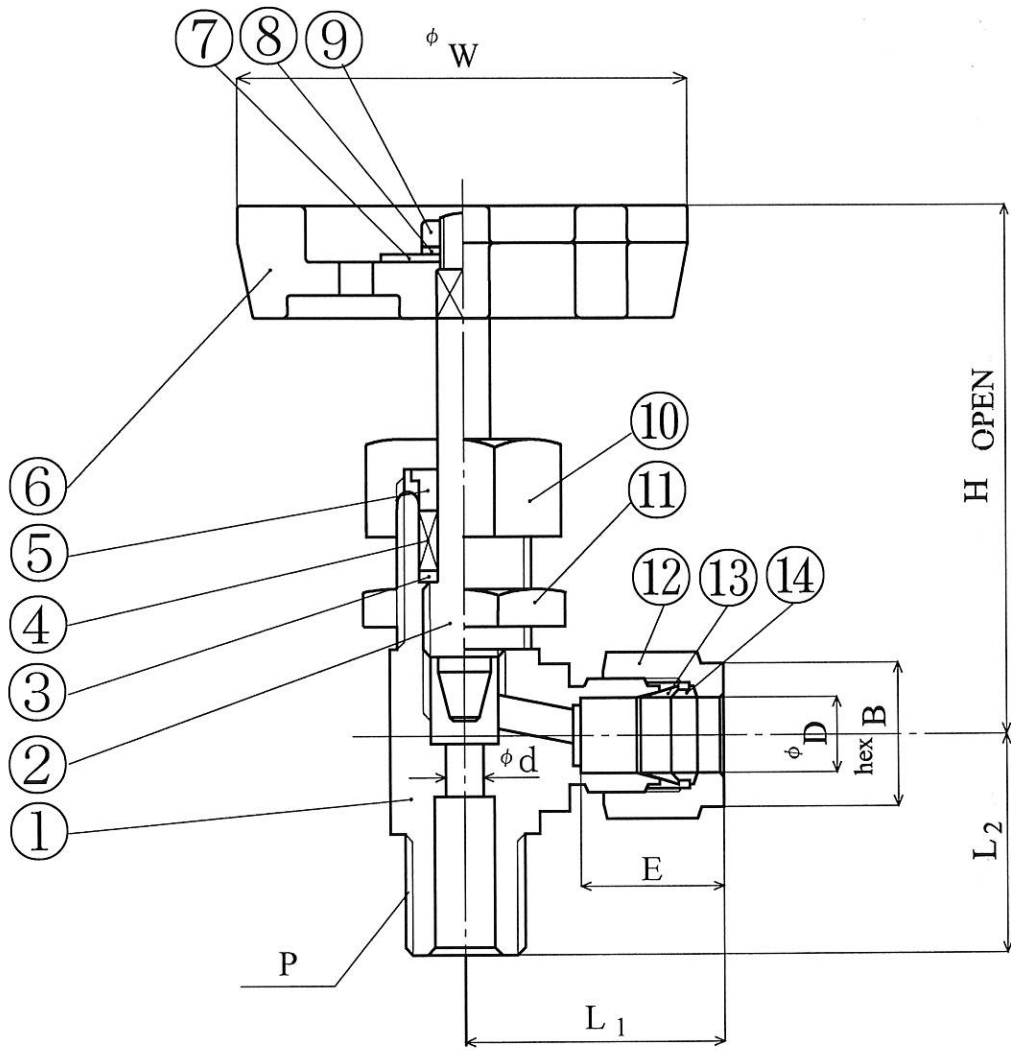

\* SPECIFICATION

Mx. PRESSURE RATING : 10Mpa

Mx. TEMPERATURE RATING : 350°C

14	REAR FERRULE	SUS 316	1	
13	FRONT FERRULE	SUS 316	1	
12	N U T	SUS 316	1	
11	PANEL NUT	SUS 316	1	
10	N U T	SUS 316	1	
9	N U T	SUS 304	1	
8	WASHER	SUS 304	1	
7	NAME PLATE	AL	1	
6	HAND WHEEL	ADC 12	1	
5	UPPER GLAND	SUS 316	1	
4	PACKING	GRAFOIL	3	
3	LOWER GLAND	SUS 316	1	
2	S T E M	SUS 316	1	
1	B O D Y	SUS 316	1	
PART NO	NAME OF PART	M A T E R I A L	QNTY	R E M A R K

VEH-8-3	R 3/8	8	5	15.87	17.3	33	29.5	71.5	58
T Y P E	P	D	d	B	E	L <sub>1</sub>	L <sub>2</sub>	H	W
注文先	殿								
品 名	VEH-8-3								
部品番号	数 量								
材 質	尺 度			N/S					
作 図 年 月 日	図 番								
主任	係	製 図	設 計						



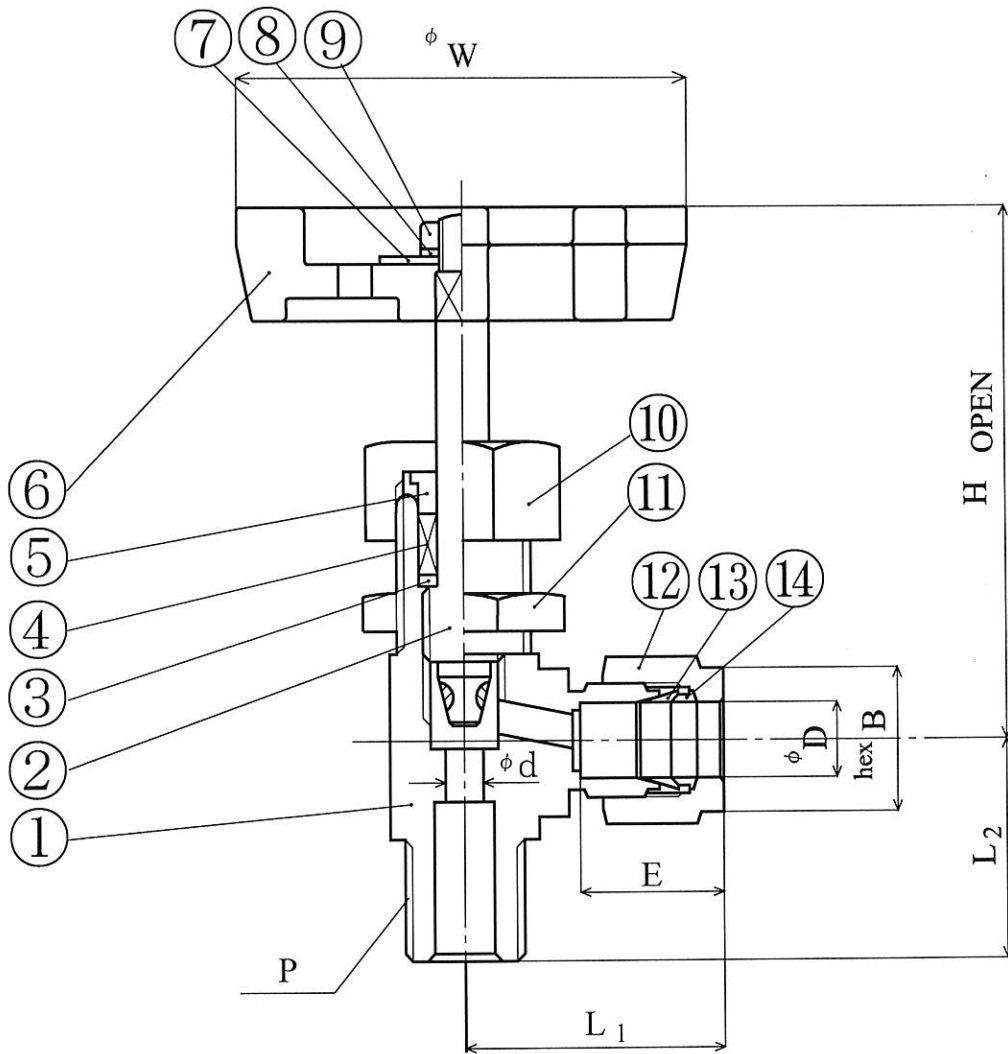

\* SPECIFICATION

Mx. PRESSURE RATING : 10Mpa

Mx. TEMPERATURE RATING : 350°C

14	REAR FERRULE	SUS 316	1	
13	FRONT FERRULE	SUS 316	1	
12	N U T	SUS 316	1	
11	PANEL NUT	SUS 316	1	
10	N U T	SUS 316	1	
9	N U T	SUS 304	1	
8	WASHER	SUS 304	1	
7	NAME PLATE	AL	1	
6	HAND WHEEL	ADC 12	1	
5	UPPER GLAND	SUS 316	1	
4	PACKING	GRAFOIL	3	
3	LOWER GLAND	SUS 316	1	
2	S T E M	SUS 316	1	+STELLITE
1	B O D Y	SUS 316	1	
PART NO	NAME OF PART	M A T E R I A L	QNTY	R E M A R K

VEH-10-2	R 1/4	10	5	19	19.3	35	28.5	71.5	58
T Y P E	P	D	d	B	E	L <sub>1</sub>	L <sub>2</sub>	H	W
注文先	殿								
品 名	VEH-10-2								
部品番号				数 量					
材 質				尺 度	N/S				
作 図 年 月 日				図 番					
主任	係	製 図		設 計					

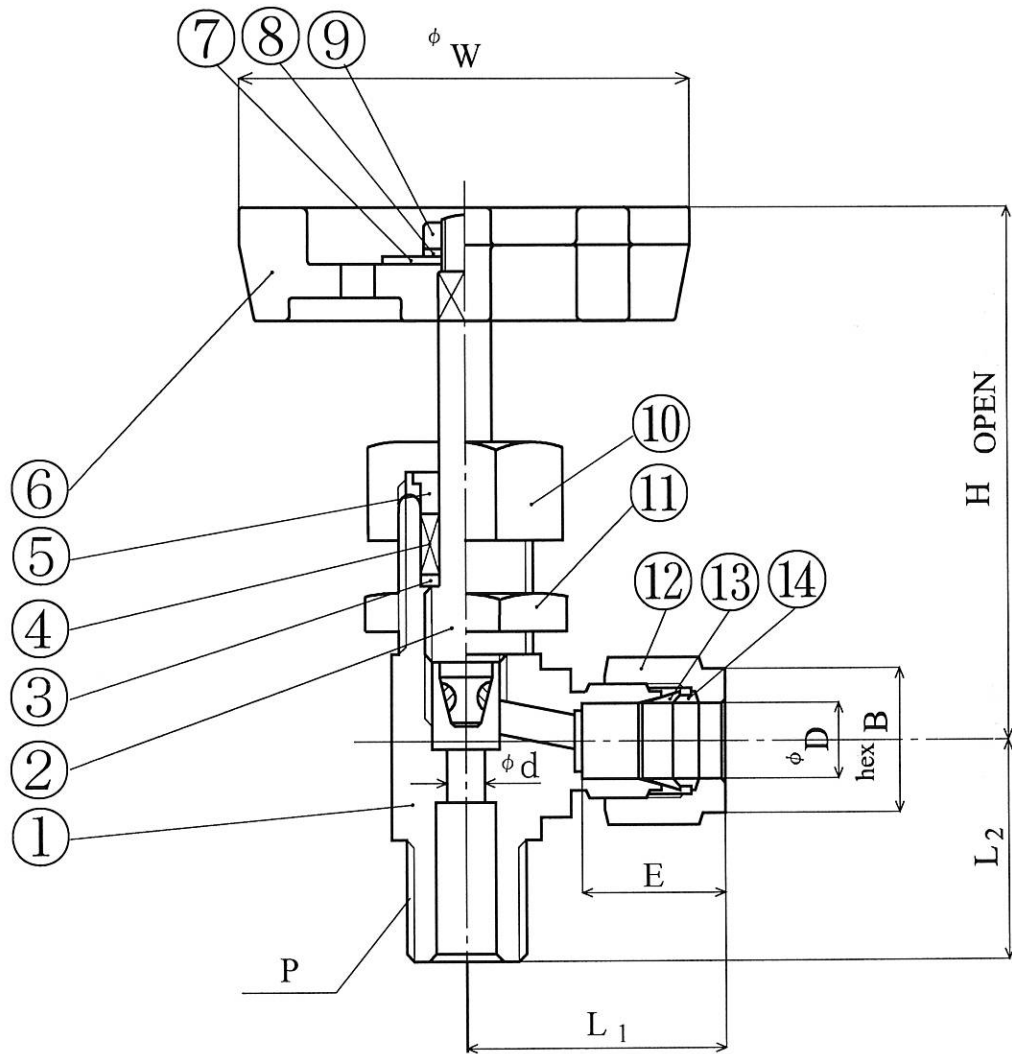

\* SPECIFICATION

Mx. PRESSURE RATING : 10Mpa

Mx. TEMPERATURE RATING : 350°C

14	REAR FERRULE	SUS 316	1	
13	FRONT FERRULE	SUS 316	1	
12	N U T	SUS 316	1	
11	PANEL NUT	SUS 316	1	
10	N U T	SUS 316	1	
9	N U T	SUS 304	1	
8	WASHER	SUS 304	1	
7	NAME PLATE	AL	1	
6	HAND WHEEL	ADC 12	1	
5	UPPER GLAND	SUS 316	1	
4	PACKING	GRAFOIL	3	
3	LOWER GLAND	SUS 316	1	
2	S T E M	SUS 316	1	+STELLITE
1	B O D Y	SUS 316	1	
PART NO	NAME OF PART	M A T E R I A L	QNTY	R E M A R K

VEH-10-3	R 3/8	10	5	19	19.3	35	29.5	71.5	58	18.5	
T Y P E	P	D	d	B	E	L <sub>1</sub>	L <sub>2</sub>	H	W	G	
注文先	殿										
品 名	VEH-10-3										
部品番号				数 量							
材 質				尺 度	N/S						
作 図 年 月 日				図 番							
主任	係	製 図			設 計						

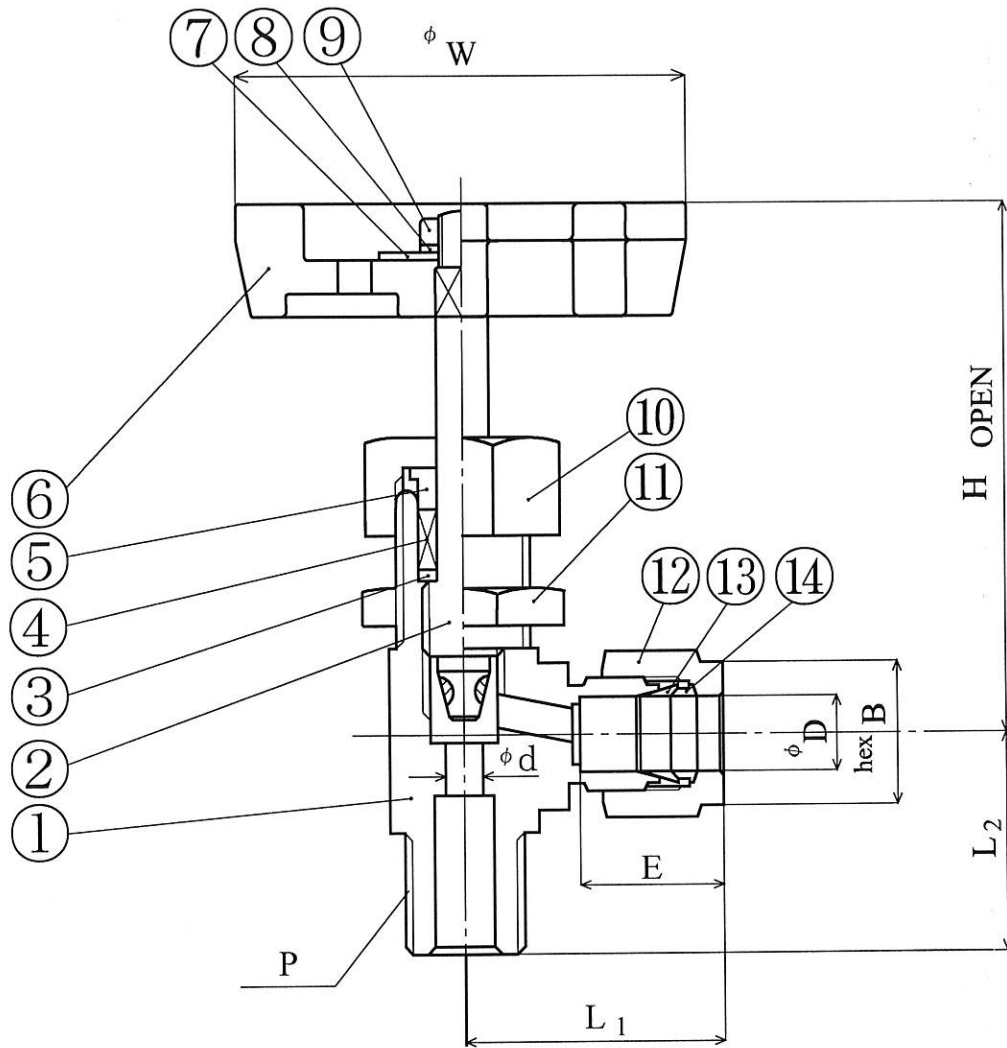

\* SPECIFICATION

Mx. PRESSURE RATING : 10Mpa

Mx. TEMPERATURE RATING : 350°C

14	REAR FERRULE	SUS 316	1	
13	FRONT FERRULE	SUS 316	1	
12	N U T	SUS 316	1	
11	PANEL NUT	SUS 316	1	
10	N U T	SUS 316	1	
9	N U T	SUS 304	1	
8	WASHER	SUS 304	1	
7	NAME PLATE	AL	1	
6	HAND WHEEL	ADC 12	1	
5	UPPER GLAND	SUS 316	1	
4	PACKING	GRAFOIL	3	
3	LOWER GLAND	SUS 316	1	
2	S T E M	SUS 316	1	+STELLITE
1	BODY	SUS 316	1	
PART NO	NAME OF PART	MATERIAL	QNTY	REMARK

VEH-12-3	R 3/8	12	5	23	22.7	39	29.5	71.5	58
T Y P E	P	D	d	B	E	L <sub>1</sub>	L <sub>2</sub>	H	W

注文先	殿								
品名	VEH-12-3								
部品番号				数量					
材質				尺度	N/S				
作図年月日				図番					

主任	係	製図	設計
----	---	----	----

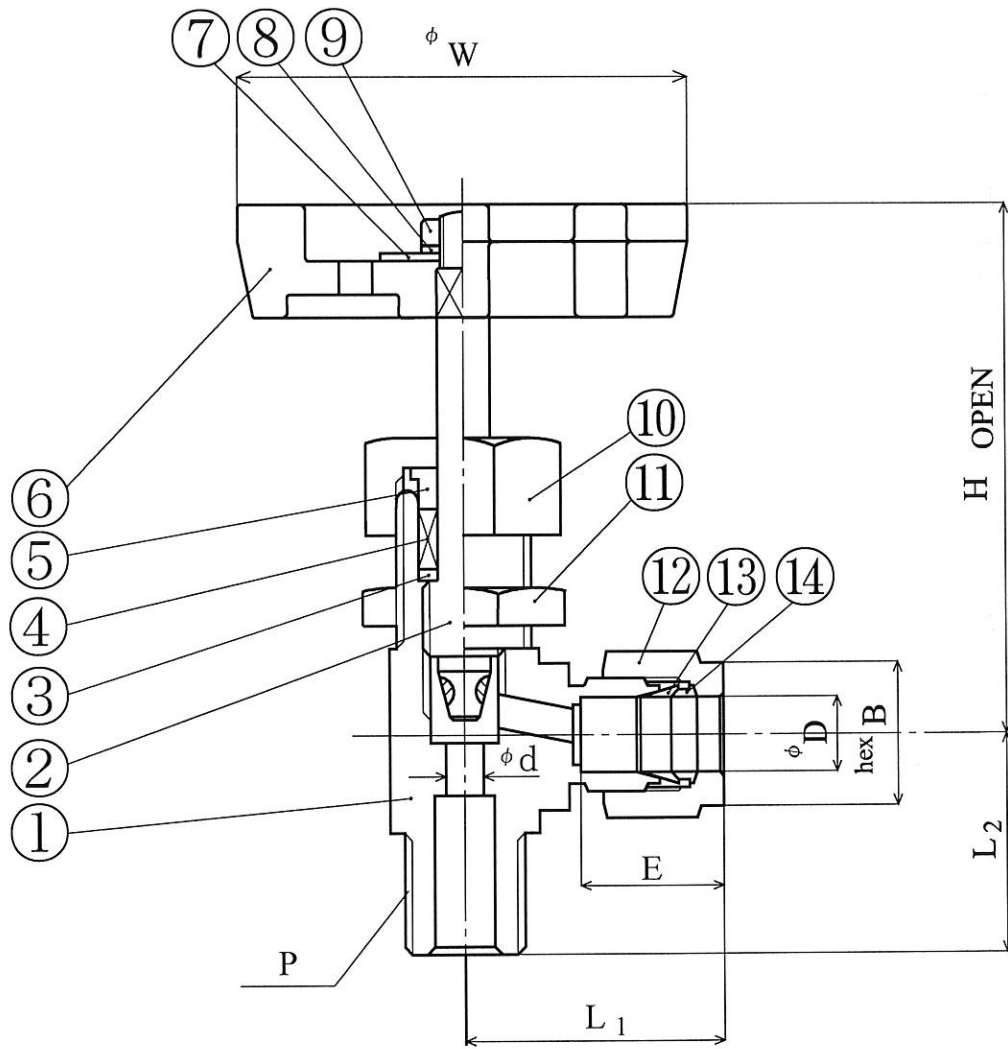

\* SPECIFICATION

Mx. PRESSURE RATING : 10Mpa

Mx. TEMPERATURE RATING : 350°C

14	REAR FERRULE	SUS 316	1	
13	FRONT FERRULE	SUS 316	1	
12	N U T	SUS 316	1	
11	PANEL NUT	SUS 316	1	
10	N U T	SUS 316	1	
9	N U T	SUS 304	1	
8	WASHER	SUS 304	1	
7	NAME PLATE	AL	1	
6	HAND WHEEL	ADC 12	1	
5	UPPER GLAND	SUS 316	1	
4	PACKING	GRAFOIL	3	
3	LOWER GLAND	SUS 316	1	
2	S T E M	SUS 316	1	+STELLITE
1	BODY	SUS 316	1	
PART NO	NAME OF PART	M A T E R I A L	QNTY	R E M A R K

VEH-12-4	R 1/2	12	5	23	22.7	39	31	71.5	58
T Y P E	P	D	d	B	E	L <sub>1</sub>	L <sub>2</sub>	H	W
注文先	殿								
品 名	VEH-12-4								
部品番号				数 量					
材 質				尺 度	N/S				
作 図 年 月 日				図 番					
主任	係	製 図	設 計						

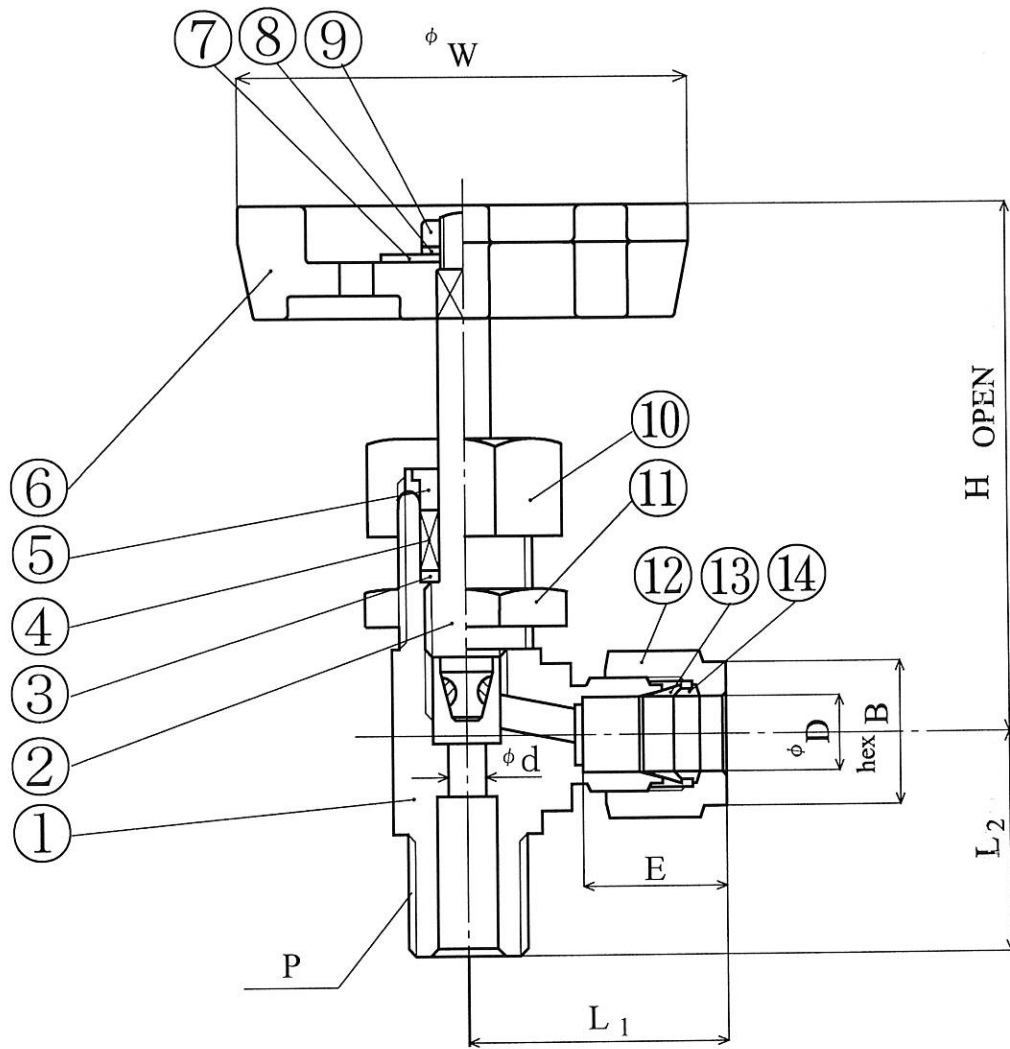

\* SPECIFICATION

Mx. PRESSURE RATING : 10Mpa

Mx. TEMPERATURE RATING : 350°C

14	REAR FERRULE	SUS 316	1	
13	FRONT FERRULE	SUS 316	1	
12	N U T	SUS 316	1	
11	PANEL NUT	SUS 316	1	
10	N U T	SUS 316	1	
9	N U T	SUS 304	1	
8	WASHER	SUS 304	1	
7	NAME PLATE	AL	1	
6	HAND WHEEL	ADC 12	1	
5	UPPER GLAND	SUS 316	1	
4	PACKING	GRAFOIL	3	
3	LOWER GLAND	SUS 316	1	
2	S T E M	SUS 316	1	+STELLITE
1	BODY	SUS 316	1	
PART NO	NAME OF PART	M A T E R I A L	QNTY	R E M A R K

VEH-02-2	R1/4	6.35	5	14	16	33.5	28.5	71.5	58
T Y P E	P	D	d	B	E	L <sub>1</sub>	L <sub>2</sub>	H	W
注文先	殿								
品 名	VEH-02-2								
部品番号				数 量					
材 質				尺 度	N/S				
作 図 年 月 日				図 番					
主任	係	製 図			設 計				

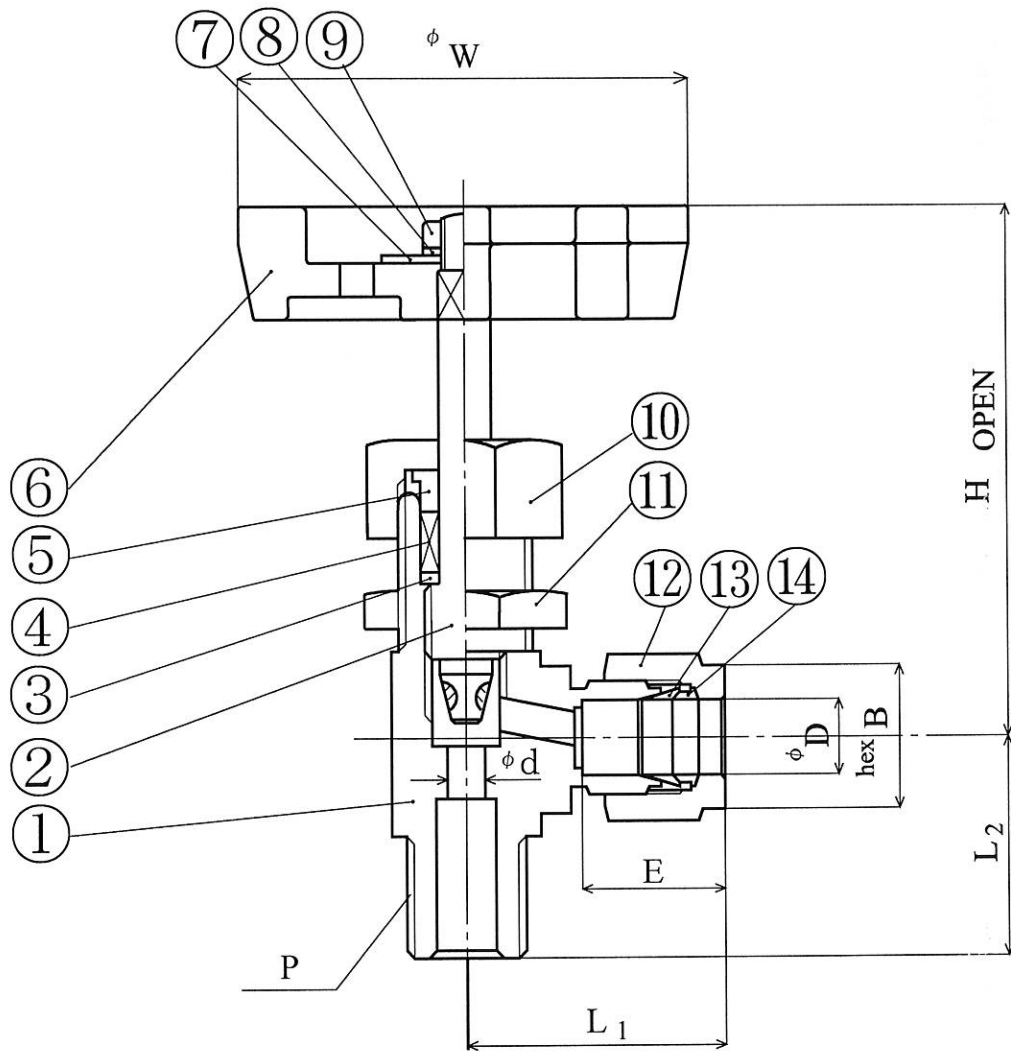

\* SPECIFICATION

Mx. PRESSURE RATING : 10Mpa

Mx. TEMPERATURE RATING : 350°C

14	REAR FERRULE	SUS 316	1	
13	FRONT FERRULE	SUS 316	1	
12	N U T	SUS 316	1	
11	PANEL NUT	SUS 316	1	
10	N U T	SUS 316	1	
9	N U T	SUS 304	1	
8	WASHER	SUS 304	1	
7	NAME PLATE	AL	1	
6	HAND WHEEL	ADC 12	1	
5	UPPER GLAND	SUS 316	1	
4	PACKING	GRAFOIL	3	
3	LOWER GLAND	SUS 316	1	
2	S T E M	SUS 316	1	+STELLITE
1	BODY	SUS 316	1	
PART NO	NAME OF PART	MATERIAL	QNTY	REMARK

VEH-03-2	R 1/4	9.53	5	17.4	18	34.5	28.5	71.5	58
T Y P E	P	D	d	B	E	L <sub>1</sub>	L <sub>2</sub>	H	W
注文先	殿								
品 名	VEH-03-2								
部品番号				数 量					
材 質				尺 度	N/S				
作 図 年 月 日				図 番					
主任	係	製 図	設 計						

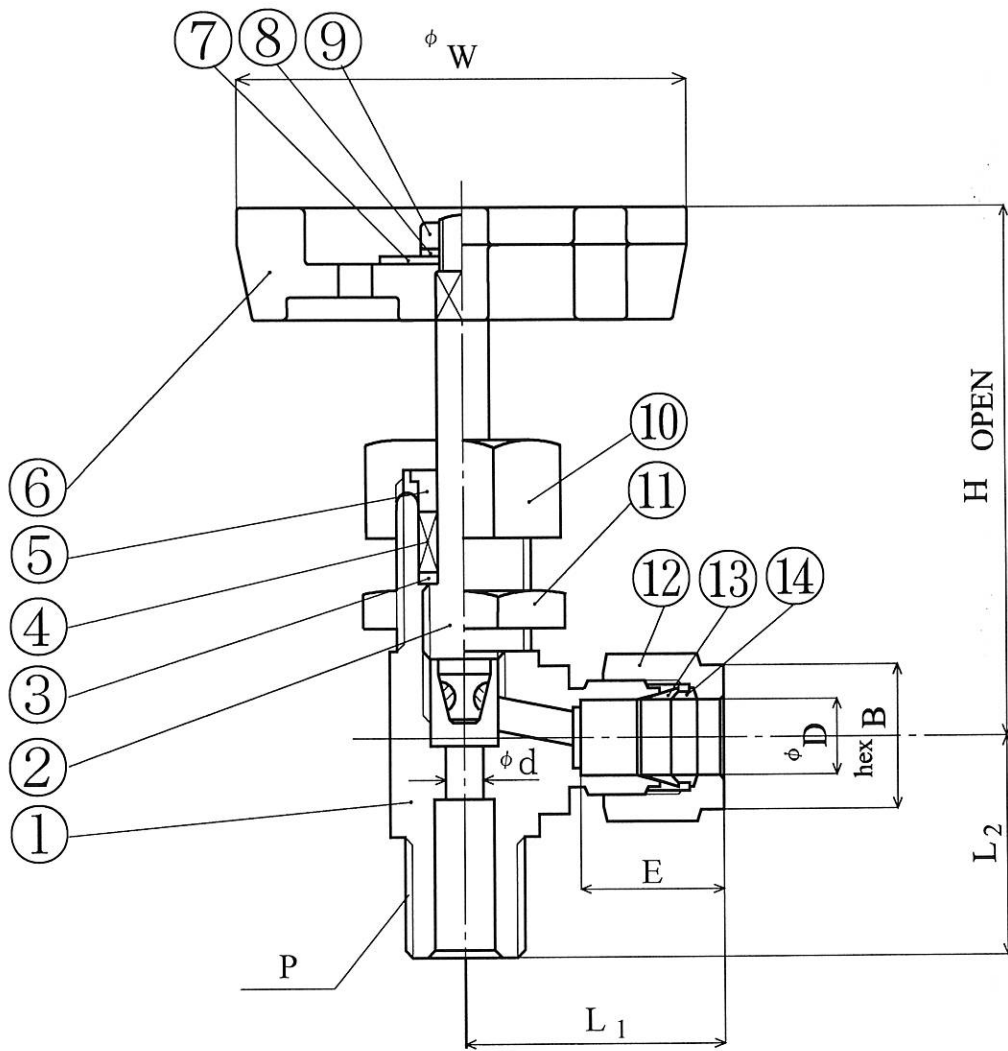

\* SPECIFICATION

Mx. PRESSURE RATING : 10Mpa

Mx. TEMPERATURE RATING : 350°C

14	REAR FERRULE	SUS 316	1	
13	FRONT FERRULE	SUS 316	1	
12	N U T	SUS 316	1	
11	PANEL NUT	SUS 316	1	
10	N U T	SUS 316	1	
9	N U T	SUS 304	1	
8	WASHER	SUS 304	1	
7	NAME PLATE	AL	1	
6	HAND WHEEL	ADC 12	1	
5	UPPER GLAND	SUS 316	1	
4	PACKING	GRAFOIL	3	
3	LOWER GLAND	SUS 316	1	
2	S T E M	SUS 316	1	+STELLITE
1	BODY	SUS 316	1	
PART NO	NAME OF PART	M A T E R I A L	QNTY	R E M A R K

VEH-03-3	R 3/8	9.53	5	17.4	18	34.5	29.5	71.5	58
T Y P E	P	D	d	B	E	L <sub>1</sub>	L <sub>2</sub>	H	W

注文先	殿								
品名	VEH-03-3								
部品番号				数量					
材質				尺度	N/S				
作図年月日				図番					
主任	係	製図	設計						

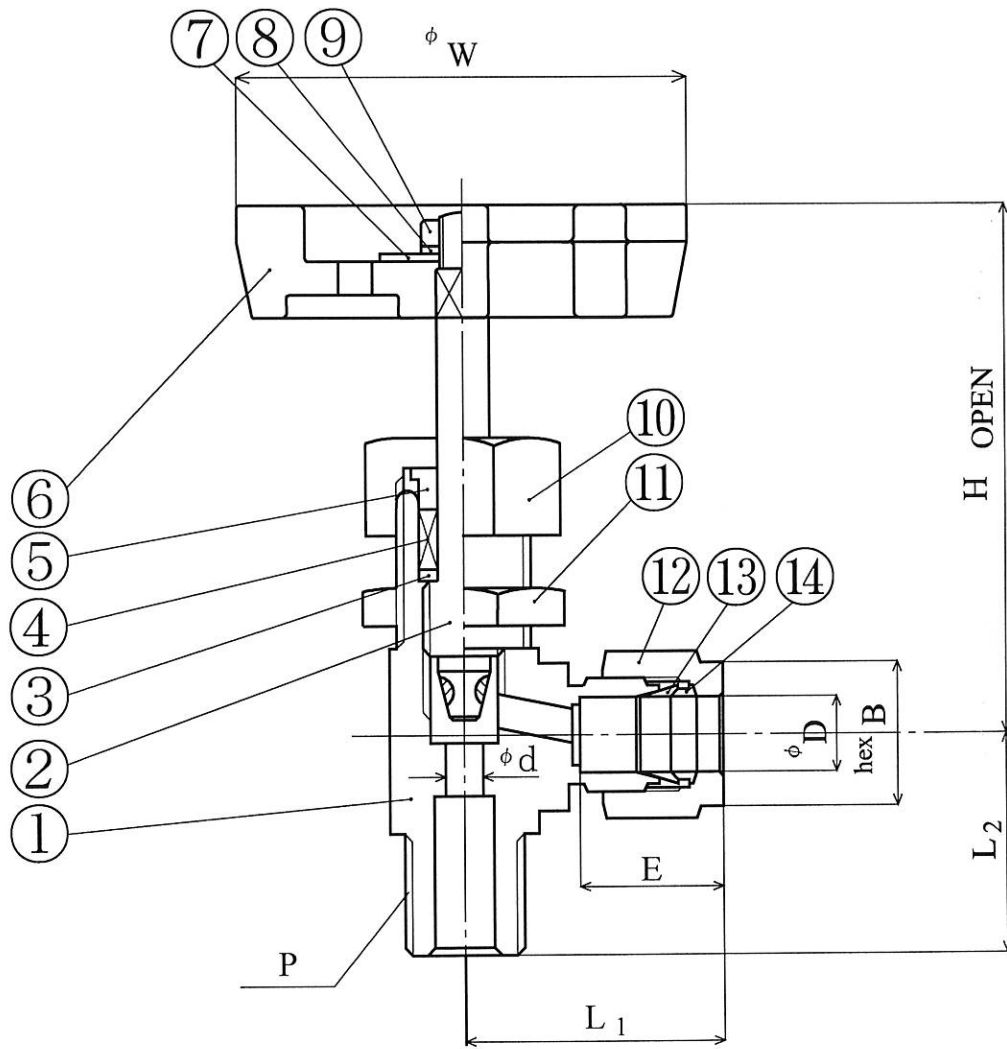

\* SPECIFICATION

Mx. PRESSURE RATING : 10Mpa

Mx. TEMPERATURE RATING : 350°C

14	REAR FERRULE	SUS 316	1	
13	FRONT FERRULE	SUS 316	1	
12	N U T	SUS 316	1	
11	PANEL NUT	SUS 316	1	
10	N U T	SUS 316	1	
9	N U T	SUS 304	1	
8	WASHER	SUS 304	1	
7	NAME PLATE	AL	1	
6	HAND WHEEL	ADC 12	1	
5	UPPER GLAND	SUS 316	1	
4	PACKING	GRAFOIL	3	
3	LOWER GLAND	SUS 316	1	
2	S T E M	SUS 316	1	+STELLITE
1	BODY	SUS 316	1	
PART NO	NAME OF PART	MATERIAL	QNTY	REMARK

VEH-04-3	R 3/8	12.7	5	23	22.7	39	29.5	71.5	58
T Y P E	P	D	d	B	E	L <sub>1</sub>	L <sub>2</sub>	H	W
注文先	殿								
品 名	VEH-04-3								
部品番号				数 量					
材 質				尺 度	N/S				
作 図 年 月 日				図 番					
主任	係	製 図	設 計						



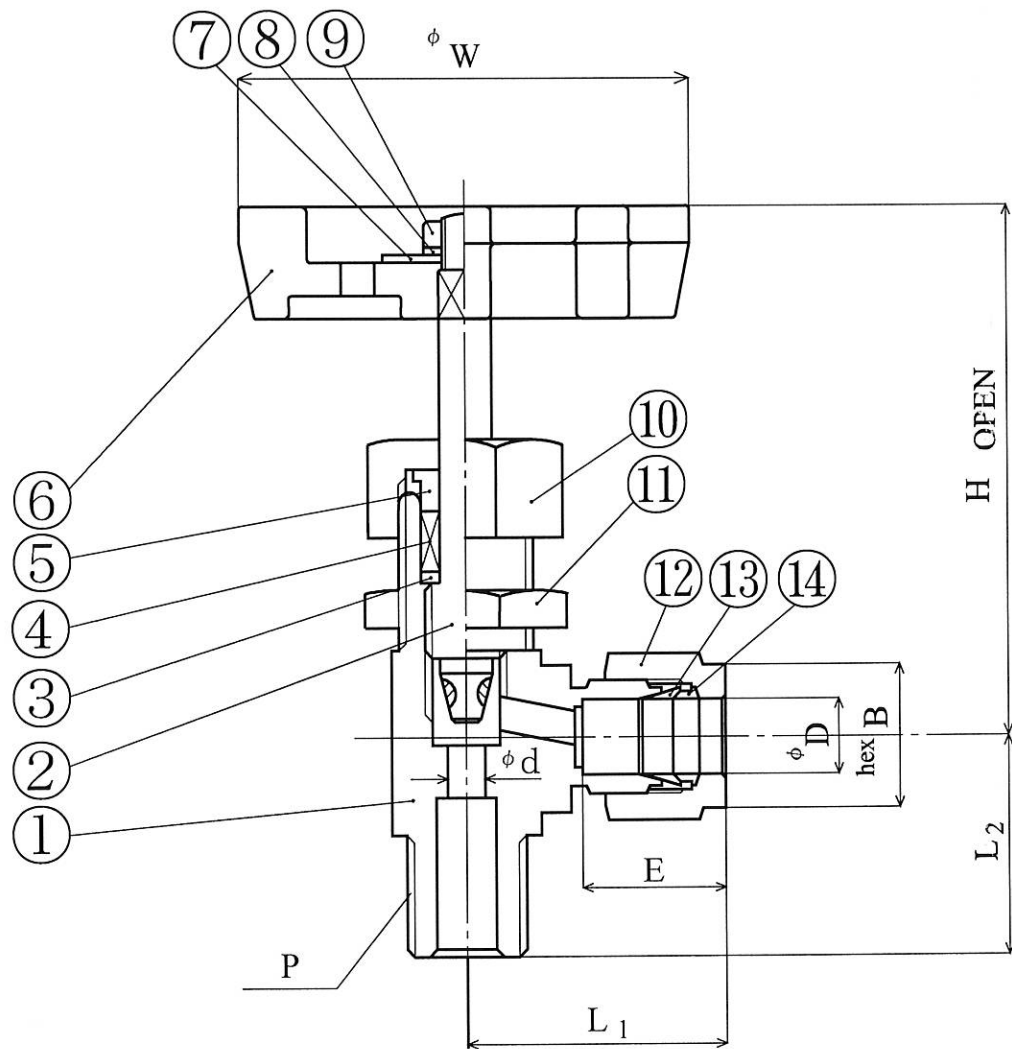

\* SPECIFICATION

Mx. PRESSURE RATING : 10Mpa

Mx. TEMPERATURE RATING : 350°C

14	REAR FERRULE	SUS 316	1	
13	FRONT FERRULE	SUS 316	1	
12	N U T	SUS 316	1	
11	PANEL NUT	SUS 316	1	
10	N U T	SUS 316	1	
9	N U T	SUS 304	1	
8	WASHER	SUS 304	1	
7	NAME PLATE	AL	1	
6	HAND WHEEL	ADC 12	1	
5	UPPER GLAND	SUS 316	1	
4	PACKING	GRAFOIL	3	
3	LOWER GLAND	SUS 316	1	
2	S T E M	SUS 316	1	+STELLITE
1	BODY	SUS 316	1	
PART NO	NAME OF PART	M A T E R I A L	QNTY	R E M A R K

VEH-04-4	R 1/2	12.7	5	23	22.7	39	31	71.5	58
T Y P E	P	D	d	B	E	L <sub>1</sub>	L <sub>2</sub>	H	W
注文先	殿								
品 名	VEH-04-4								
部品番号				数 量					
材 質				尺 度	N/S				
作 図 年 月 日				図 番					
主任	係	製 図	設 計						

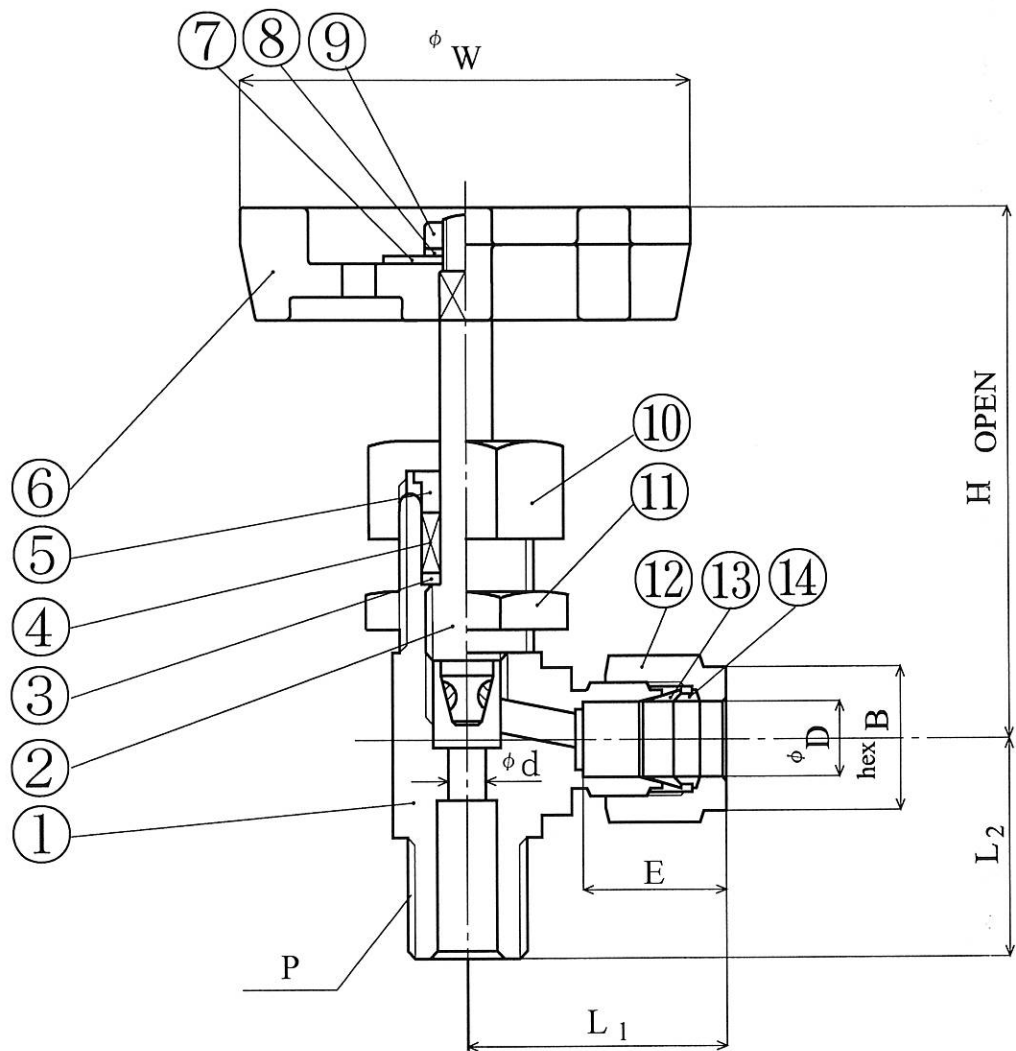

\* SPECIFICATION  
 Mx. PRESSURE RATING : 10Mpa  
 Mx. TEMPERATURE RATING : 350°C

14	REAR FERRULE	SUS 316	1	
13	FRONT FERRULE	SUS 316	1	
12	N U T	SUS 316	1	
11	PANEL NUT	SUS 316	1	
10	N U T	SUS 316	1	
9	N U T	SUS 304	1	
8	WASHER	SUS 304	1	
7	NAME PLATE	AL	1	
6	HAND WHEEL	ADC 12	1	
5	UPPER GLAND	SUS 316	1	
4	PACKING	GRAFOIL	3	
3	LOWER GLAND	SUS 316	1	
2	S T E M	SUS 316	1	+STELLITE
1	B O D Y	SUS 316	1	
PART NO	NAME OF PART	M A T E R I A L	QNTY	R E M A R K

VEH-10.5-2	R1/4	10.5	5	19	19.5	35.5	28.5	71.5	58
T Y P E	P	D	d	B	E	L <sub>1</sub>	L <sub>2</sub>	H	W
注文先	殿								
品 名	VEH-10.5-2								
部品番号				数 量					
材 質				尺 度	N/S				
作 図 年 月 日				図 番					
主任	係	製 図	設 計						

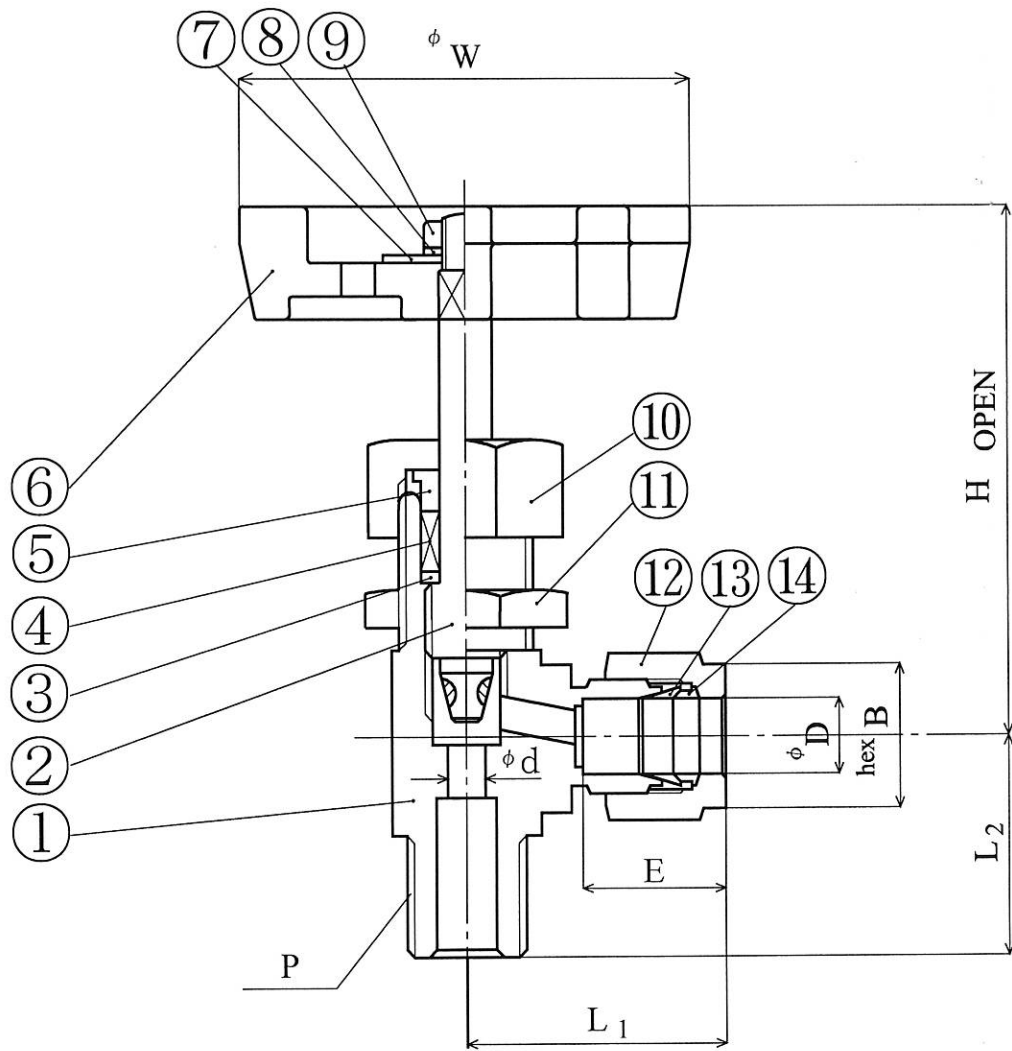

\* SPECIFICATION

Mx. PRESSURE RATING : 10Mpa

Mx. TEMPERATURE RATING : 350°C

14	REAR FERRULE	SUS 316	1	
13	FRONT FERRULE	SUS 316	1	
12	N U T	SUS 316	1	
11	PANEL NUT	SUS 316	1	
10	N U T	SUS 316	1	
9	N U T	SUS 304	1	
8	WASHER	SUS 304	1	
7	NAME PLATE	AL	1	
6	HAND WHEEL	ADC 12	1	
5	UPPER GLAND	SUS 316	1	
4	PACKING	GRAFOIL	3	
3	LOWER GLAND	SUS 316	1	
2	S T E M	SUS 316	1	+STELLITE
1	BODY	SUS 316	1	
PART NO	NAME OF PART	MATERIAL	QNTY	REMARK

VEH-10.5-3	R3/8	10.5	5	19	19.5	35.5	29.5	71.5	58
T Y P E	P	D	d	B	E	L <sub>1</sub>	L <sub>2</sub>	H	W
注文先	殿								
品 名	VEH-10.5-3								
部品番号				数 量					
材 質				尺 度	N/S				
作 図 年 月 日				図 番					
主任	係	製 図	設 計						